

# Ralf

Baby swing

Bujaczek

Babywippe

Качалка

Sedia a dondolo

Balancelle bébé

Balancín

Schommelstoel

Gultukas

Kolébka

Ringató

Balansoar

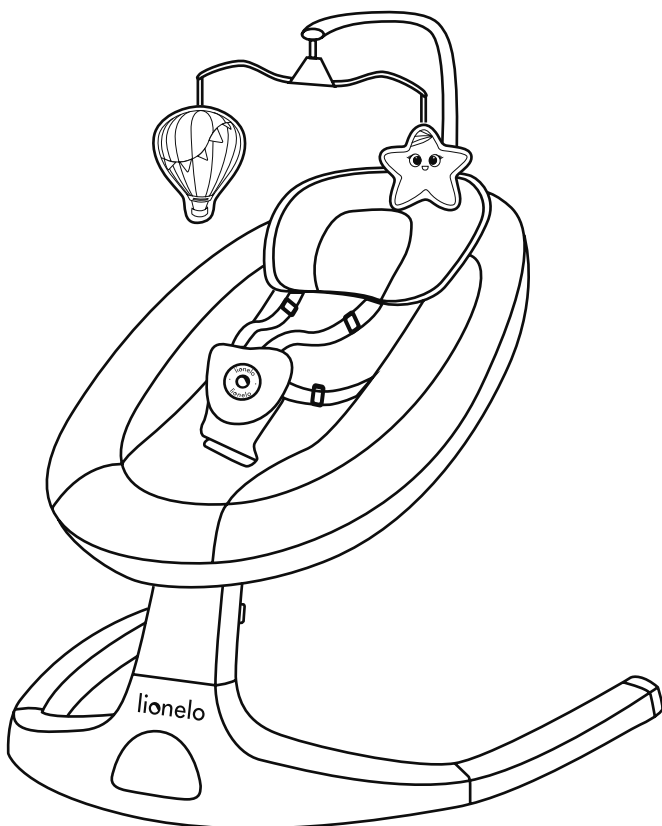

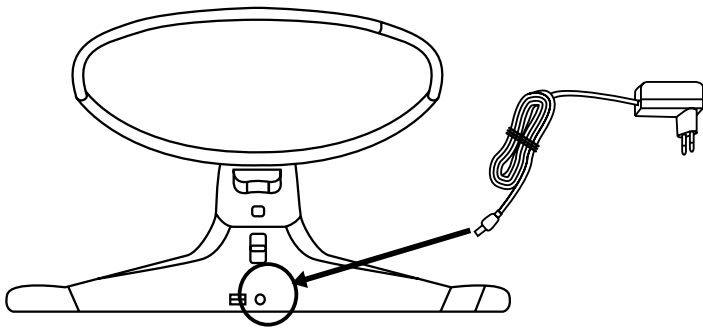

A

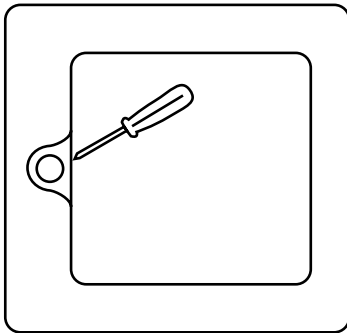

4x 1.5V SIZE AA/LR6

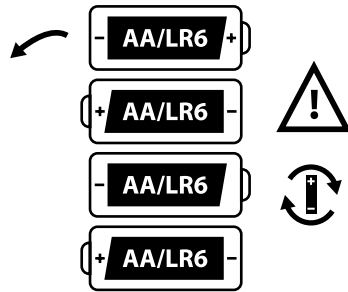

B

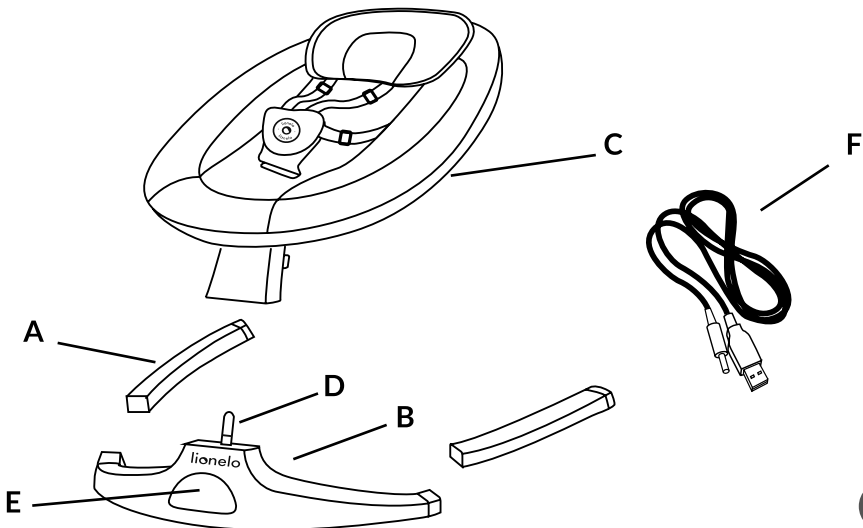

C

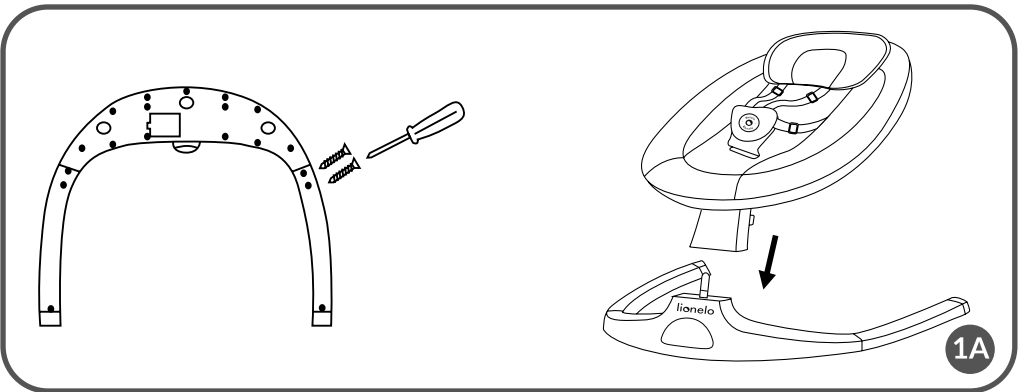
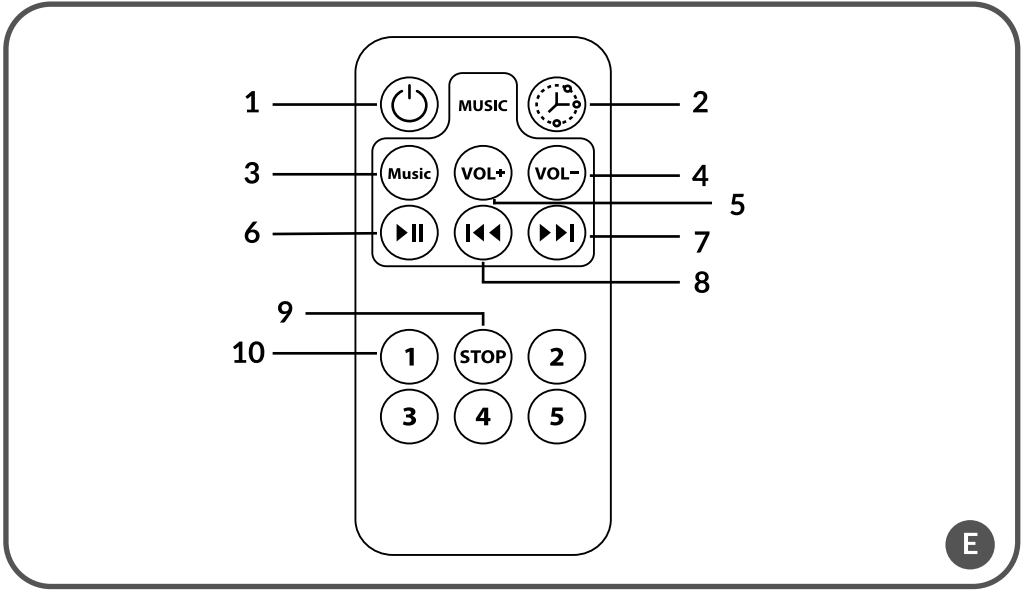
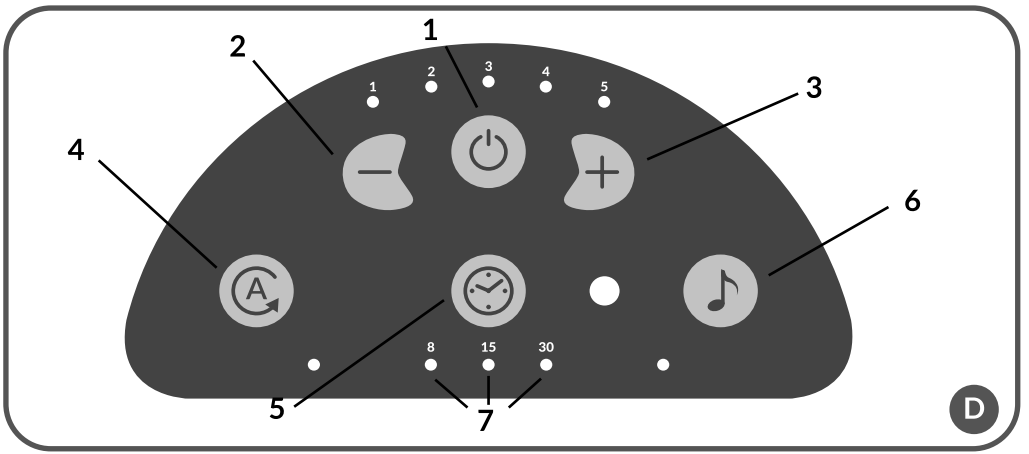

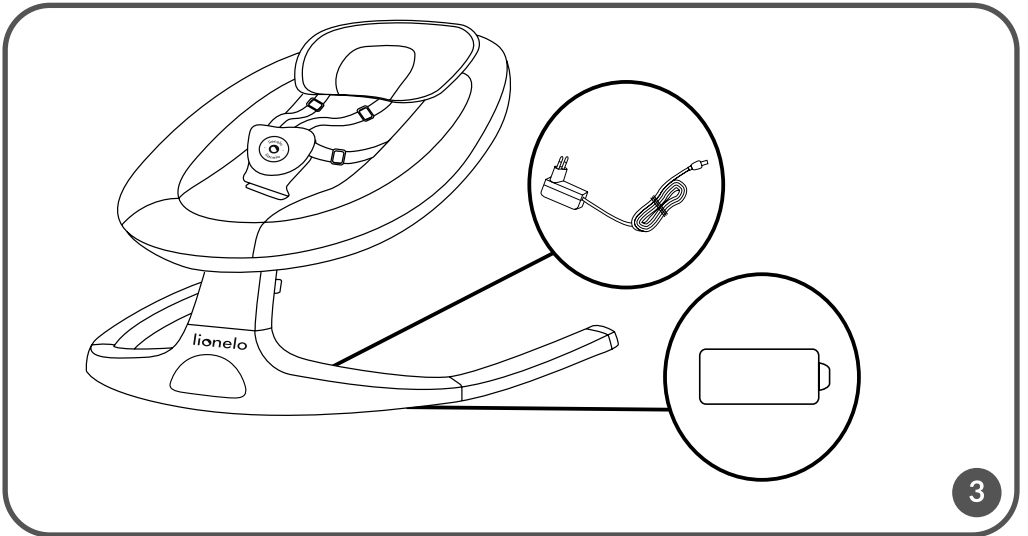
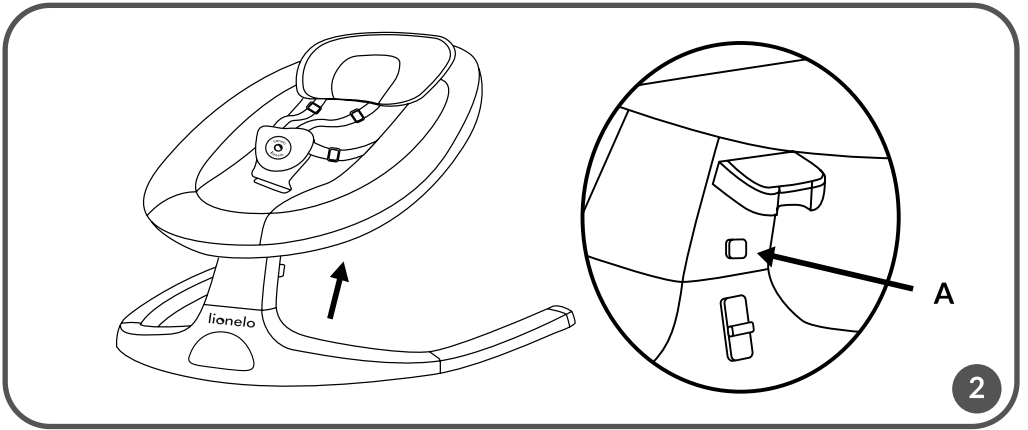
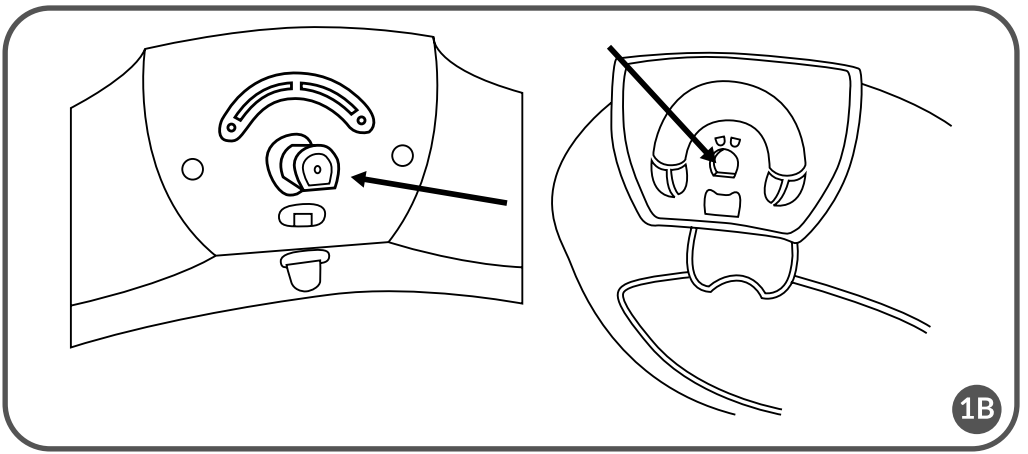



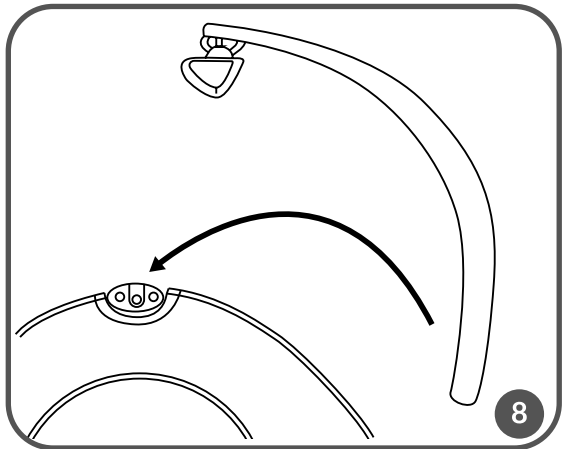
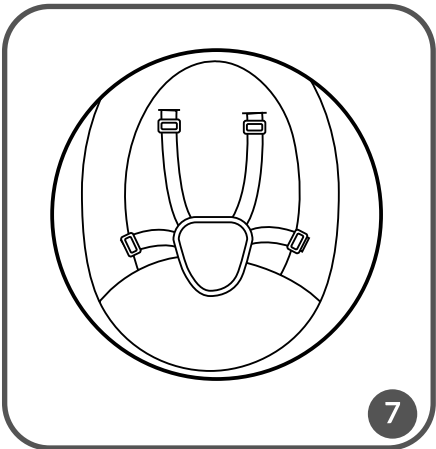
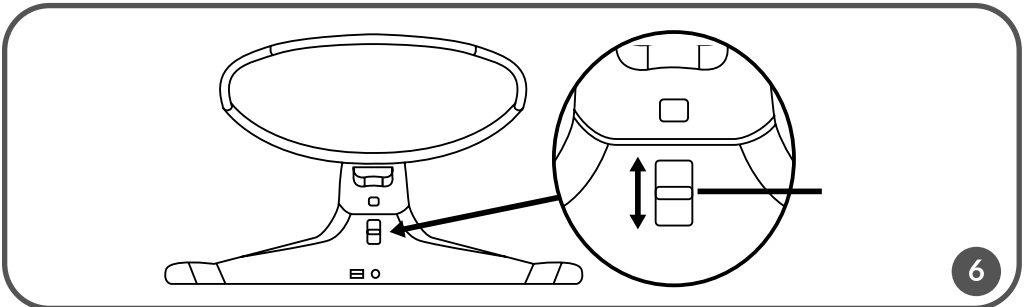
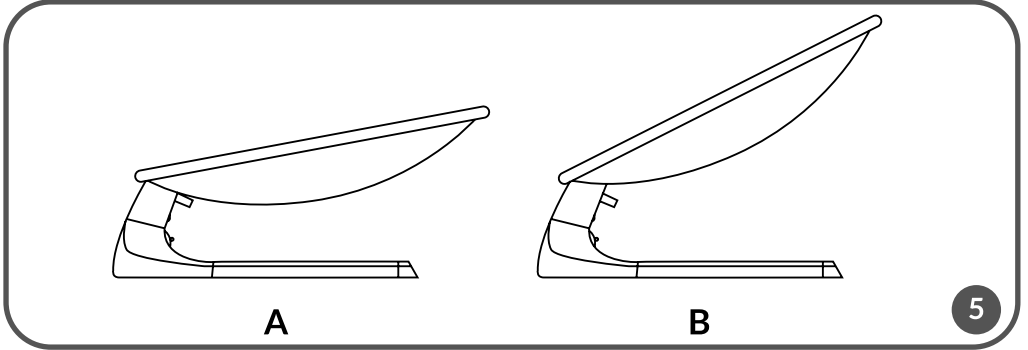
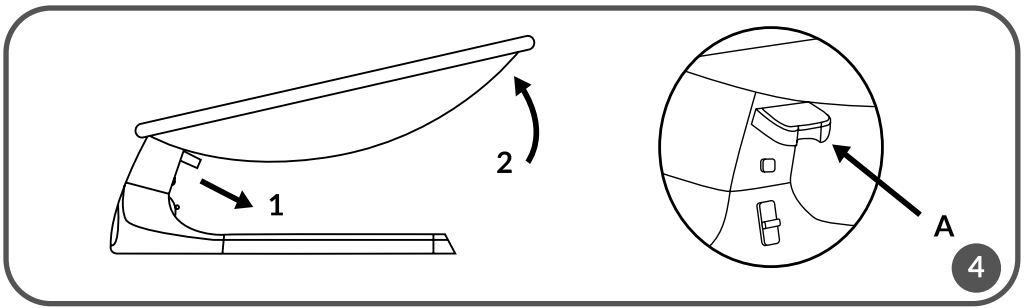

**Dear customer!**

Should you have any remarks or questions concerning the product, please do not hesitate to contact us: [help@lionelo.com](mailto:help@lionelo.com)

**Producer:**

BrandLine Group Sp. z o. o.  
A. Kręglewskiego 1, 61-248 Poznań, Poland

**Note! Installation must be performed by an adult.**

**IMPORTANT! READ CAREFULLY AND KEEP FOR FUTURE REFERENCE.****WARNING**

1. Never leave the child unattended.
2. Do not use this product once your child can sit up unaided or weighs more than 9 kg.
3. This product is not intended for prolonged periods of sleeping.
4. Never use this product on an elevated surface (e.g. a table).
5. Always use the restraint system.
6. To avoid injury ensure that children are kept away when unfolding and folding this product.
7. Do not let children play with the product.
8. Do not move or lift this product with the baby inside it.
9. When the product is connected to a music player, ensure that the volume of the music player is set to a low value.
10. The product is intended for babies from their first days of life.
11. The product cannot substitute a child's cot or bed. If your child needs to sleep, place it in a suitable bed.
12. Do not use the product if any of its pieces is missing or if it is damaged.
13. Do not use accessories or spare parts other than recommended by the manufacturer.
14. If you do not use the product, keep the infant swing and its power cord out of reach of children.

The infant swing can be powered through 4 AA LR6 batteries or a power adapter. The batteries and the power adapter are not included in the set.

**Power supply**

1. Connect the USB cable to the power adapter, and then plug the power adapter in the electric socket. Put the other end of the cable into a DC port located at the base of

- the infant swing (fig. A).
2. Regularly check the power adapter for potential damage to the cable, plug, contacts and other pieces. In case of any irregularities, stop using the power adapter.
  3. Please make sure the power adapter complies with the following parameters: 6V DC 1 A.

## Batteries

1. Keep the batteries out of reach of children.
2. When putting the batteries into the holder, pay attention to terminals.
3. Do not throw the batteries into the fire as they may explode.
4. If you do not use the product for a long time, remove the batteries from the holder.
5. Always remove a dead battery. If you keep it inside the product, it may leak or explode and destroy the product.
6. The batteries are non-rechargeable and must not be recharged.
7. Do not mix various batteries or old (worn-out) with new batteries.
8. Do not short circuit battery contacts.
9. Dispose of the batteries in accordance with law; throw them into special containers.
10. **Warning!** The remote control has button cell batteries which may cause serious internal chemical burning in case they are swallowed.
11. **Warning!** The worn-out button cells must be disposed of immediately. Keep new and worn-out batteries out of reach of children. In case you suspect the batteries have been swallowed or otherwise placed in any body part, instantly seek medical assistance.

## How to install the batteries (fig. B)

1. Remove the battery holder cover by unscrewing it with a screwdriver.
2. Place the batteries inside the holder, pay attention to battery terminals.
3. Put the holder cover back on and tighten the screw up.

## Description of parts (fig. C)

- A. Aluminum feet
- B. Base of the infant swing
- C. Frame of the infant swing
- D. Shank
- E. Control panel
- F. USB cable

## Control panel (fig. D)

1. ON/OFF key
2. Volume down / rocking speed down
3. Volume up / rocking speed up
4. Rocking OFF / automatic motion detection OFF

5. Timer – 8 / 15 / 30 minutes
6. Play / select / deactivate melodies
7. Time indicator

## Remote control (fig. E)

1. ON/OFF key
2. Timer
3. Play melody
4. Volume down
5. Volume up
6. Resume / stop melody
7. Next melody
8. Previous melody
9. Stop rocking
10. Keys from 1 to 5: select rocking speed

## How to assemble

1. Insert and screw aluminum feet to the base of the infant swing with screws, and then put the frame on the base of the product (fig. 1a). Pay attention to correct position of the shank – its truncated part must face the back of the chair (fig. 1b).
2. Make sure metal fasteners are in a correct place. If you can hear a click, it means the installation is correct.
3. To remove the frame from the base of the infant swing, press the button at the back of the frame (A, fig. A) and pull it up.
4. Put the coating on the product, remember to fasten with Velcros.
5. To attach the bow, slide it in a relevant plastic hole in the upper part of the infant swing. To detach the bow, pull it out after you have slid the button (fig. 8).

## How to use

When the installation is finished, connect the product to the source of power or insert the batteries (fig. 3). Note! The batteries and the power adapter must not be used at the same time.

Note! While using the product, always use the safety belts (fig. 7).

### 1. Backrest inclination angle adjustment

To adjust the backrest inclination angle, pull the lever at the back of the frame (A, fig. 4) and set the desired position. There are two available positions you can choose: lying (A, fig. 5) and sitting (B, fig.5).

### 2. Rocking feature

To use the rocking feature, slide down the slider located at the back of the base of the infant swing (fig. 6). To lock the rocking feature, slide it up.

## Control panel functions

To use the infant swing feature, turn the product on (1, fig. D).

### A. Rocking

Set the rocking speed through key 2, 3 (fig. D).

When rocking is active, you can:

- activate the automatic motion detection mode: press the key 4 once (fig. D).
- deactivate rocking: press the key 4 twice (fig. D) (when you want to keep the music on, not turning the entire product off)

The automatic motion detection mode: the infant swing can detect the child's movements and activate rocking on its own.

### B. Melodies

To play the melody, press the play melody key (6, fig. D)

When the melody is playing, you can:

- press the key 6 (fig. D) to stop it,
- press the key 6 (fig. D) twice to play the next track,
- hold the key and release to change the volume.

### C. Time setting

Press the key 5 (fig. D) and select the time. When the time is up, the infant swing's functions will be deactivated.

## Troubleshooting

Problem	Solution
Music stops playing, and rocking is suspended	Batteries are worn-out or incorrectly inserted. Exchange the batteries for new or check if the position of terminals is correct (+ -).
Keys do not work	Check if batteries have been inserted in accordance with terminal marking (+-). Check if the batteries are in the holder.
The infant swing shakes rapidly while in use	Make sure all parts have been properly installed and firmly secured.
Poor light of the control lamp	The battery is low

## How to clean and maintain

Before cleaning, unplug the device.

The seat covering can be washed manually or in the washing machine at the temperature of up to 30°C.

The frame and base of the infant swing must be cleaned with a wet cloth and soft cleaning agents.

The pictures are for reference only. The real design of the products may differ from the pictures presented.



The product complies with requirements of EU directives.

Pursuant to the Directive 2012/19/EU, this product is subject to selective collection. The product must not be disposed of along with domestic waste as it may pose a threat to the environment and human health. The worn-out product must be handed over to the electrics and electronics recycling center.

PL

### **Drogi Kliencie!**

Jeśli masz jakiegokolwiek uwagi lub pytania do zakupionego produktu, skontaktuj się z nami: [help@lionelo.com](mailto:help@lionelo.com).

### **Producent:**

BrandLine Group Sp. z o. o.  
A. Kręglewskiego 1, 61-248 Poznań, Polska

**Uwaga! Montaż musi być przeprowadzony przez osobę dorosłą.**

## **WAŻNE! PRZECZYTAJ UWAŻNIE I ZACHOWAJ NA PRZYSZŁOŚĆ JAKO ODNIESIENIE.**

### **OSTRZEŻENIE**

1. Nigdy nie pozostawiać dziecka bez opieki.
2. Nie korzystać z produktu jeżeli dziecko jest w stanie samodzielnie siedzieć lub waga dziecka przekracza 9 kg.
3. Ten produkt nie jest przeznaczony do dłuższego spania.
4. Nigdy nie używać tego produktu na podwyższeniu (np. na stole).
5. Zawsze należy stosować systemy zabezpieczająco-podtrzymujące.
6. Aby zapobiec obrażeniom należy upewnić się, czy podczas rozkładania i składania produktu nie ma w pobliżu dzieci.
7. Nie pozwalać dzieciom bawić się produktem.
8. Nie przenosić, ani nie podnosić tego produktu jeżeli znajduje się w nim dziecko.
9. Po podłączeniu produktu do odtwarzacza muzycznego, upewnić się, że głośność odtwarzacza jest ustawiona na niskim poziomie.
10. Produkt przeznaczony jest dla dzieci od pierwszych dni życia.

11. Produkt nie zastępuje dziecięcego łóżeczka lub łóżka. Jeśli Twoje dziecko potrzebuje snu, należy umieścić je w odpowiednim łóżku.
12. Nie korzystać z produktu jeśli brakuje jakiegoś elementu lub jest zniszczony.
13. Nie korzystać z akcesoriów lub części zamiennych innych niż te, rekomendowane przez producenta.
14. Jeżeli nie używasz produktu, trzymaj bujaczek oraz przewód zasilający z dala od dziecka.

Bujaczek może być zasilany przez 4 baterie typu AA LR6 lub za pomocą zasilacza. Baterie i zasilacz nie są częścią zestawu.

## Zasilanie

1. Połącz przewód USB z zasilaczem, a następnie podłącz zasilacz do gniazdka sieciowego. Drugi koniec przewodu umieść w porcie DC znajdującym się w podstawie bujaczka (rys. A).
2. Zasilacz należy regularnie sprawdzać pod kątem potencjalnych uszkodzeń przewodu, wtyczki, styków i innych elementów. W przypadku wykrycia nieprawidłowości nie należy dłużej korzystać z zasilacza.
3. Podczas korzystania z produktu należy używać wyłącznie zasilacza o odpowiednich parametrach: 6 V DC 1 A.

## Baterie

1. Baterie trzymaj z dala od dzieci.
2. Wkładaj baterie do komory zgodnie z biegunowością.
3. Nie wrzucaj baterii do ognia gdyż grozi to wybuchem.
4. Jeśli produkt nie jest użytkowany przez dłuższy czas, wyjmij baterie z komory.
5. Zawsze wyjmuj wyczerpaną baterię. Pozostała w produkcie bateria może wyciec lub eksplodować i zniszczyć produkt.
6. Baterie nie przeznaczone do ładowania nie powinny być ładowane.
7. Nie należy mieszać ze sobą baterii różnych rodzajów ani baterii starych (zużytych) z nowymi.
8. Nie należy zwierać zacisków zasilania.
9. Utylizuj baterie zgodnie z przepisami, wyrzucając je do specjalnie przeznaczonych pojemników.
10. **Ostrzeżenie!** Pilot zawiera baterie guzikowe, które mogą spowodować poważne wewnętrzne oparzenia chemiczne w przypadku poknięcia.
11. **Ostrzeżenie!** Zużyte baterie guzikowe należy natychmiast zutylizować. Przechowuj nowe i zużyte baterie z dala od dzieci. W przypadku podejrzenia, że baterie zostały poknięte lub umieszczone w jakiegokolwiek części ciała, zasięgnij niezwłocznej pomocy medycznej.

## Montaż baterii (rys. B)

1. Zdejmij pokrywę komory na baterie odkręcając śrubkę za pomocą śrubokrętu.

2. Umieść baterie w komorze na baterie zwracając uwagę na polaryzację baterii.
3. Załóż pokrywę komory na baterie i dokręć śrubkę.

## Opis części (rys. C)

- A. Aluminiowe nóżki
- B. Podstawa bujaczka
- C. Stelaż bujaczka
- D. Trzpień
- E. Panel sterowania
- F. Przewód USB

## Panel sterowania (rys. D)

1. Włącznik / wyłącznik
2. Zmniejszanie głośności / szybkości kołysania
3. Zwiększanie głośności / szybkości kołysania
4. Wyłączanie kołysania / automatycznego wykrywania ruchu
5. Przetąacznik czasu – 8 / 15 / 30 minut
6. Włączanie / wybór / wyłączanie melodii
7. Wskaźnik czasu

## Pilot (rys. E)

1. Włącznik / wyłącznik
2. Przetąacznik czasu
3. Włącz melodię
4. Zmniejszanie głośności
5. Zwiększanie głośności
6. Wznowienie / zatrzymanie melodii
7. Następna melodia
8. Poprzednia melodia
9. Wyłączanie kołysania
10. Przyciski od 1 do 5: wybór szybkości kołysania

## Montaż

1. Włóż i przykręć aluminiowe nóżki do podstawy bujaczka za pomocą śrubek, a następnie włóż stelaż na podstawę bujaczka (rys. 1a). Zwróć uwagę na poprawne ułożenie trzpienia – powinien być skierowany ściętą częścią ku tyłowi bujaka (rys. 1b).
2. Upewnij się, że metalowe zatrzaski znajdują się we właściwym miejscu. Prawidłowy montaż zasygnalizuje kliknięcie.
3. Aby wyciągnąć stelaż z podstawy bujaczka, wciśnij przycisk znajdujący się w tylnej części stelaża (A, rys. 2) i pociągnij go do góry.



4. Załóż poszycie na produkt pamiętając o zapięciu rzepów.
5. Aby zamontować pałąk, wsuń go w odpowiedni plastikowy otwór w górnej części bujaczka. Aby wyjąć pałąk, należy wysunąć go po uprzednim przesunięciu przycisku (rys. 8).

## Instrukcja obsługi

Po zakończeniu montażu podłącz produkt do źródła zasilania lub włóż baterie (rys. 3).

Uwaga! Baterie i zasilacz nie mogą być używane jednocześnie.

Uwaga! Korzystając z produktu, zawsze używaj pasów bezpieczeństwa (rys. 7).

### 1. Regulacja kąta nachylenia oparcia

Aby dostosować kąt nachylenia oparcia, pociągnij dźwignię znajdującą się w tylnej części stelaża (A, rys. 4) i ustaw pożądaną pozycję. Dostępne są dwie pozycje, leżąca (A, rys. 5) i siedząca (B, rys. 5).

### 2. Funkcja kołysania

Aby skorzystać z funkcji kołysania, przesun w dół suwak znajdujący się w tylnej części podstawy bujaczka (rys. 6). Aby zablokować funkcję kołysania, przesun suwak w górę.

## Funkcje panelu sterowania

Aby skorzystać z funkcji bujaczka włącz produkt (1, rys. D).

### A. Kołysanie

Ustaw prędkość kołysania za pomocą przycisków 2, 3 (rys. D).

Gdy bujanie jest włączone, możesz:

- włączyć tryb automatycznego wykrywania ruchu: wciśnij raz przycisk 4 (rys. D).
- wyłączyć kołysanie: wciśnij dwa razy przycisk 4 (rys. D) (gdy chcesz np. zostawić włączoną muzykę, bez wyłączenia całego produktu)

Tryb automatycznego wykrywania ruchu: bujaczek wykryje ruch dziecka i samoistnie włączy bujanie.

### B. Melodie

Aby włączyć melodię wciśnij przycisk włączenia melodii (6, rys. D).

Gdy melodia jest włączona, możesz:

- wcisnąć przycisk 6 (rys. D) aby ją wyłączyć,
- wcisnąć przycisk 6 (rys. D) dwukrotnie aby odtworzyć kolejny utwór w kolejce,
- przytrzymać przycisk i puścić aby zmienić głośność melodii.

### C. Ustawienie czasu

Wciśnij przycisk 5 (rys. D) i wybierz pożądaný czas. Po jego upływie funkcje bujaczka zostaną wyłączone.

## Rozwiązywanie problemów

Problem	Rozwiązanie
Muzyka przestała grać, a kołysanie zostało wstrzymane	Baterie są wyczerpane lub włożone niepoprawnie. Należy zmienić baterie na nowe lub sprawdzić, czy zostały włożone zgodnie z oznaczeniami polaryzacji (+ -).
Przyciski nie działają	Sprawdź, czy baterie są włożone zgodnie z oznaczeniami polaryzacji (+ -). Sprawdź, czy baterie są umieszczone w komorze.
Bujaczek trzęsie się gwałtownie w czasie użytkowania	Sprawdź, czy wszystkie części są prawidłowo zamontowane i stabilnie zablokowane w swoich miejscach.
Słabe światło kontrolki	Poziom baterii jest niski.

## Czyszczenie i konserwacja

Przed czyszczeniem odłącz urządzenie od źródła zasilania.

Poszycie siedziska można prać ręcznie lub w pralce w temperaturze maks. 30°C.

Stelaż i podstawę bujaczka należy czyścić za pomocą wilgotnej ściereczki i delikatnego środka czyszczącego.

Zdjęcia mają charakter poglądowy, rzeczywisty wygląd produktów może się różnić od prezentowanego na zdjęciach.



Produkt zgodny z wymaganiami dyrektyw Unii Europejskiej.

Zgodnie z Dyrektywą 2012/19/UE, niniejszy produkt podlega zbiórce selektywnej. Produktu nie należy wyrzucać wraz z odpadami komunalnymi, gdyż może stanowić on zagrożenie dla środowiska i zdrowia ludzi. Zużyty produkt należy oddać do punktu recyklingu urządzeń elektrycznych i elektronicznych.

DE

### Sehr geehrte Kunden!

Falls Sie Anmerkungen oder Fragen zum gekauften Produkt haben, nehmen Sie mit uns Kontakt auf: [help@lionelo.com](mailto:help@lionelo.com)

### Hersteller

BrandLine Group Sp. z o. o.

A. Kręglewskiego 1, 61-248 Poznań, Polen

**Achtung! Die Montage muss durch eine erwachsene Person durchgeführt werden.**

## **WICHTIG! BITTE SORGFÄLTIG LESEN UND FÜR SPÄTERES NACHLESEN AUFBEWAHREN.**

### **WARNUNG**

1. Lassen Sie Ihr Kind nie unbeaufsichtigt.
2. Dieses Produkt nicht mehr verwenden, sobald Ihr Kind ohne Unterstützung sitzen kann oder mehr als 9 kg wiegt.
3. Dieses Produkt ist nicht für längere Schlafzeiten vorgesehen.
4. Dieses Produkt niemals auf einer erhöhten Fläche (z. B. einem Tisch) verwenden.
5. Verwenden Sie stets die Rückhaltesysteme.
6. Um Verletzungen zu vermeiden, ist sicherzustellen, dass Kinder beim Auf- und Zusammenklappen dieses Produktes fern gehalten werden.
7. Kinder nicht mit diesem Produkt spielen lassen.
8. Dieses Produkt nicht bewegen oder anheben, wenn sich das Baby darin befindet.
9. Wenn das Produkt an einen MP3-Player angeschlossen ist, stellen Sie sicher, dass die Lautstärke des MP3-Players auf eine niedrige Stufe eingestellt ist.
10. Das Produkt ist für Kinder ab ihren ersten Lebenstagen geeignet.
11. Das Produkt ersetzt nicht das Babybett oder ein gewöhnliches Bett. Wenn Ihr Kind schlafen will, soll man sie in ein richtiges Bett liegen.
12. Verwenden Sie das Produkt nicht, wenn ein Teil fehlt oder abgenutzt ist.
13. Verwenden Sie keine anderen Accessoires oder Ersatzteile als diese, die vom Produzenten empfohlen sind.
14. Falls Sie das Produkt nicht verwenden, bewahren Sie die Babywippe fern von Kindern auf.

Die Babywippe kann mit 4 Batterien Typ AA LR6 oder mit dem Ladegerät versorgt werden. Die Batterien und das Ladegerät sind nicht im Lieferumfang enthalten.

### **Versorgung**

1. Verbinden Sie das USB-Kabel mit dem Ladegerät, dann schließen Sie das Ladegerät an die Steckdose. Das andere Ende des Kabels stecken Sie in die DC-Buchse ein, die sich in der Basis der Babywippe befindet (Abb. A).
2. Das Ladegerät soll man auf potenzielle Beschädigungen des Kabels, des Steckers, der Kontakte und anderer Teile überprüfen. Falls Fehler auftauchen, soll man das Ladegerät nicht mehr verwenden.
3. Bei der Verwendung des Produkts soll man nur das Ladegerät mit entsprechenden Parametern verwenden: 6 V DC 1 A.

### **Batterien**

1. Bewahren Sie die Batterien fern von Kindern auf.
2. Legen Sie die Batterien gemäß der Polung in die Schachtel ein.

3. Werfen Sie die Batterien nicht ins Feuer ein, weil das zur einer Explosion führen kann.
4. Falls das Produkt über einen längeren Zeitraum nicht verwendet wird, nehmen Sie die Batterien aus der Schachtel aus.
5. Nehmen Sie die ausgeschöpfte Batterie immer aus. Ansonsten kann aus der im Produkt gelassenen Batterie ihre Flüssigkeit auslaufen. Die Batterie kann explodieren und das Produkt vernichten.
6. Die Batterien, die zur Aufladung nicht geeignet sind, sollen nicht aufgeladen werden.
7. Man soll weder unterschiedliche Arten der Batterien noch alte (verbrauchte) Batterien mit neuen Batterien zusammenmischen.
8. Man soll die Versorgungskontakte nicht zusammendrücken.
9. Entsorgen Sie die Batterien gemäß Vorschriften und werfen Sie in dazu bestimmte Mülltonnen.
10. **Warnung!** Die Fernbedienung hat Knopfzellen, die ernste innere chemische Verbrennungen im Falle des Schluckens verursachen können.
11. **Warnung!** Verbrauchte Knopfzellen soll man sofort entsorgen. Bewahren Sie neue und verbrauchte Batterien fern von Kindern auf. Falls Sie vermuten, dass die Batterien geschluckt oder in einen Körperteil eingesetzt wurden, nehmen Sie eine sofortige medizinische Hilfe in Anspruch.

## Montage der Batterien (Abb. B)

1. Nehmen Sie die Schachtel der Batterien ab, indem Sie die Schraube mit dem Schraubenzieher abschrauben.
2. Legen Sie die Batterien in die Schachtel ein und beachten Sie die Polung der Batterien.
3. Legen Sie den Deckel der Batterieschachtel und ziehen Sie die Schraube ein.

## Beschreibung der Teile (Abb. C)

- A. Aluminiumbeine
- B. Basis der Babywippe
- C. Gestell der Babywippe
- D. Schaft
- E. Buttonleiste
- F. USB-Kabel

## Buttonleiste (Abb. D)

1. Ein-/Aus-Taste
2. Lautstärke/Wiegegeschwindigkeiten verringern
3. Lautstärke/Wiegegeschwindigkeit erhöhen
4. Wiegen/automatische Bewegungserkennung ausschalten
5. Zeitschalter – 8 / 15 / 30 Minuten
6. Melodien einschalten / wählen / ausschalten

## 7. Zeitanzeige

### **Fernbedienung (Abb. E)**

1. Ein-/Aus-Taste
2. Zeitschalter
3. Melodien einschalten
4. Lautstärke verringern
5. Lautstärke erhöhen
6. Melodie wieder aufnehmen/stoppen
7. Nächste Melodie
8. Vorherige Melodie
9. Wiegen ausschalten
10. Tasten von 1 bis 5: Wiegeschwindigkeit wählen

### **Montage**

1. Stecken Sie die Aluminiumbeine und schrauben Sie sie an die Basis der Babywippe an (Abb. 1a). Beachten Sie, dass die Schaft richtig gerichtet ist – sie soll mit ihrem schrägen Teil zu dem hinteren Teil der Babywippe gerichtet sein (Abb. 1b).
2. Stellen Sie sicher, dass sich die Verriegelungen an richtiger Stelle befinden. Die richtige Montage wird mit dem Klicken signalisiert.
3. Um das Gestell aus der Basis der Babywippe herauszunehmen, drücken Sie die Taste, die sich im hinteren Teil des Gestells befindet (A, Abb. 2) und ziehen Sie sie nach oben.
4. Ziehen Sie das Polstermaterial auf das Produkt auf und vergessen Sie nicht, die Klettverschlüsse zu schließen.
5. Um den Bogen zu montieren, schieben Sie ihn in die Plastiköffnung in dem oberen Teil der Babywippe ein. Um den Bogen herauszunehmen, soll man die Taste drücken und ihn herausschieben (Abb. 8).

### **Bedienungsanleitung**

Nach der Montage schließen Sie das Produkt an die Versorgung oder legen Sie Batterien ein (Abb. 3). Achtung! Die Batterien und das Ladegerät dürfen nicht gleichzeitig verwendet werden.

Achtung! Wenn Sie das Produkt verwenden, benutzen Sie immer die Sicherheitsgurte (Abb. 7).

#### **1. Regulierung der Neigung der Lehne**

Um den Winkel der Neigung der Lehne anzupassen, ziehen Sie am Hebel im hinteren Teil des Gestells (A, Abb. 4) und stellen Sie die gewünschte Position ein. Es sind zwei Positionen zugänglich, eine liegende Position (A, Abb. 5) und eine sitzende Position (B, Abb. 5).

#### **2. Wiegefunktion**

Um die Wiegefunktion zu verwenden, schieben Sie den Schalter im hinteren Teil der Basis der Babywippe nach unten (Abb. 6). Um die Wiegefunktion zu blockieren, schieben Sie

den Schalter nach oben.

## Funktionen der Buttonleiste

Um die Funktion der Babywippe in Anspruch zu nehmen, schalten Sie das Produkt ein (1, Abb. D).

### A. Wiegen

Stellen Sie die Wiegegeschwindigkeit mit den Tasten 2, 3 ein (Abb. D).

Wenn das Wiegen eingeschaltet ist, können Sie:

- den Modus der automatischen Bewegungserkennung einschalten: drücken Sie einmal die Taste 4 (Abb. D).

- Wiegen einschalten: drücken Sie die Taste 4 zweimal (Abb. D) (wenn Sie z.B. Musik laufen lassen wollen, ohne das Produkt gänzlich auszuschalten)

Der Modus der automatischen Bewegungserkennung: die Babywippe erkennt die Bewegungen des Babys und schalten das Wiegen ein.

### B. Melodien

Um die Musik einzuschalten, drücken Sie die Ein-Taste (6, Abb. D).

Wenn die Melodie eingeschaltet ist, können Sie:

- die Taste 6 drücken (Abb. D), um die Melodie auszuschalten,

- die Taste 6 zweimal drücken (Abb. D), um die nächste Melodie wiederzugeben,

- die Taste halten und loslassen, um die Lautstärke zu ändern.

### C. Zeiteinstellung

Drücken Sie die Taste 5 (Abb. D) und wählen Sie die gewünschte Zeit. Nach dem Ablauf der Zeit werden die Funktionen der Babywippe ausgeschaltet.

## Problemlösung

Problem	Lösung
Die Musik spielt nicht mehr, und das Wiegen wurde gestoppt	Die Batterien sind ausgeschöpft oder nicht richtig eingelegt. Man soll die Batterien gegen neue Batterien ersetzen oder überprüfen, ob sie gemäß der Polung eingelegt wurden (+ -).
Die Tasten funktionieren nicht	Überprüfen Sie, ob die Batterien gemäß der Polung eingelegt sind (+ -). Überprüfen Sie, ob die Batterien in der Schachtel eingelegt sind.
Die Babywippe schüttelt heftig während der Verwendung	Überprüfen Sie, ob alle Teile richtig montiert und stabil an richtigen Stellen blockiert sind.
Schwaches Licht der Kontrollanzeige	Der Batteriestand ist niedrig.

## Reinigung und Wartung

Vor der Reinigung schalten Sie das Gerät von der Versorgungsquelle ab.

Das Polstermaterial des Sitzes kann man mit der Hand oder in der Waschmaschine bei der maximalen Temperatur 30°C waschen.

Das Gestell und die Basis der Babywippe soll man mit dem feuchten Tuch und einem milden Reinigungsmittel reinigen.

Die Abbildungen sind anschaulich, das wirkliche Aussehen der Produkte kann von den Abbildungen abweichen.



Das Produkt stimmt mit den Richtlinien der Europäischen Union.

Gemäß der Richtlinie 2012/19/UE unterliegt das Produkt einer getrennten Sammlung. Das Produkt darf man nicht zusammen mit kommunalen Abfällen entsorgen, weil das die Gefahr für die Umwelt und die Gesundheit der Menschen bilden kann. Das verbrauchte Produkt soll man in einem entsprechenden Rücknahmepunkt für Elektro- und Elektronik-Altgeräte zurückgeben.

RU

### Уважаемый Клиент!

В случае появления вопросов или комментариев к продукту, который Вы приобрели, пожалуйста свяжитесь с нами: [help@lionelo.com](mailto:help@lionelo.com)

### Производитель:

BrandLine Group Sp. из о. о.

A. Kręglewskiego 1, 61-248 Познань, Польша

**Предупреждение! Установка должна производиться взрослым.**

## ВАЖНО! ВНИМАТЕЛЬНО ПРОЧИТАЙТЕ И СОХРАНИТЕ ДЛЯ ДАЛЬНЕЙШЕГО ИСПОЛЬЗОВАНИЯ.

### ПРЕДУПРЕЖДЕНИЕ

1. Никогда не оставляйте ребёнка без присмотра.
2. Не используйте изделие, если ребёнок может сидеть без посторонней помощи или вес ребёнка превышает 9 кг.
3. Этот продукт не предназначен для длительного сна.
4. Никогда не используйте этот продукт на платформе (например, на столе).
5. Всегда используйте системы безопасности и поддержки.
6. Во избежание травм следите за тем, чтобы при раскладывании и складывании изделия поблизости не было детей.

7. Не позволяйте детям играть с изделием.
8. Не переносите и не поднимайте этот продукт, если в нем находится ребёнок.
9. После подключения изделия к музыкальному проигрывателю убедитесь, что громкость проигрывателя установлена на низкий уровень.
10. Продукт предназначен для детей с первых дней жизни.
11. Изделие не заменяет детскую кроватку или кровать. Если вашему ребёнку нужен сон, положите его/её в подходящую кроватку.
12. Не используйте изделие, если какой-либо элемент отсутствует или поврежден.
13. Не используйте аксессуары или запасные части, отличные от рекомендованных производителем.
14. Если вы не используете изделие, держите кресло качалку и шнур питания подальше от ребёнка.

Кресло качалка может питаться от 4 батареек AA LR6 или от адаптера питания. Батарейки и адаптер питания в комплект не входят.

## Питание

1. Подсоедините кабель USB к адаптеру питания, а затем подключите адаптер питания к розетке переменного тока. Вставьте другой конец шнура в порт постоянного тока на основании кресла качалки (рис. А).
2. Регулярно проверяйте адаптер переменного тока на наличие возможных повреждений шнура, вилки, контактов и других компонентов. Если обнаружена неисправность, больше не используйте адаптер питания.
3. При использовании продукта используйте только адаптер питания с соответствующим номиналом: 6 В постоянного тока, 1 А.

## Батареи

1. Храните батареи в недоступном для детей месте.
2. Вставьте батарейки в отсек, соблюдая полярность.
3. Не бросайте аккумулятор в огонь, так как он может взорваться.
4. Если изделие не используется в течение длительного времени, извлеките батарейки из отсека.
5. Всегда извлекайте разряженную батарею. Батарея, оставшаяся в изделии, может протечь или взорваться и повредить изделие.
6. Запрещается перезаряжать непerezаряжаемые батареи.
7. Не смешивайте разные типы батарей или старые (бывшие в употреблении) и новые батареи.
8. Не закорачивайте клеммы источника питания.
9. Утилизируйте аккумуляторы в соответствии с правилами, утилизируя их в специально предназначенных для этого контейнерах.
10. **Внимание!** Пульт ДУ содержит батарейки таблеточного типа, проглатывание



которых может вызвать серьезные внутренние химические ожоги.

- 11. Внимание!** Немедленно утилизируйте использованные батарейки-таблетки. Храните новые и использованные батарейки в недоступном для детей месте. Немедленно обратитесь за медицинской помощью, если вы подозреваете, что батареи были проглочены или помещены в какую-либо часть тела.

## **Установка батарей (рис. В)**

1. Снимите крышку батарейного отсека, открутив винт отверткой.
2. Поместите батареи в батарейный отсек, соблюдая полярность.
3. Установите на место крышку батарейного отсека и затяните винт.

## **Описание деталей (рис. С)**

- A. Алюминиевые ножки
- B. Основание кресла качалки
- C. Качающаяся рама
- D. Шпиндель
- E. Панель управления
- F. USB-кабель

## **Панель управления (рис. D)**

1. Переключатель включения/выключения
2. Уменьшить громкость/скорость качания
3. Увеличить громкость/скорость качания
4. Отключить качание/автоматическое обнаружение движения
5. Переключатель времени - 8/15/30 минут
6. Мелодия вкл/выбор/выкл
7. Индикатор времени

## **Дистанционное управление (рис. E)**

1. Переключатель включения/выключения
2. Переключатель времени
3. Включить мелодию
4. Уменьшить громкость
5. Увеличить громкость
6. Возобновление/остановка мелодии
7. Следующая мелодия
8. Предыдущая мелодия
9. Раскачивание
10. Кнопки с 1 по 5: выбор скорости раскачивания

## Установка

1. Вставьте и привинтите алюминиевые ножки к основанию кресла качалки с помощью винтов, а затем вставьте раму качалки в основание (рис. 1a). Обратите внимание на правильное положение штифта - он должен быть направлен срезанной частью к задней части кресла качалки (рис. 1b).
2. Убедитесь, что металлические защелки находятся в нужном месте. Щелчок укажет на правильную установку.
3. Чтобы снять раму с основания кресла качалки, нажмите кнопку на задней части рамы (А, рис. 2) и потяните её вверх.
4. Наденьте чехол на изделие, не забыв застегнуть застёжки-липучки.
5. Чтобы установить дужку, вставьте её в соответствующее пластиковое отверстие в верхней части кресла качалки. Чтобы снять дужку, сдвиньте её, предварительно сдвинув кнопку (рис. 8).

## Руководство пользователя

После завершения сборки подключите изделие к источнику питания или вставьте батарейки (рис. 3). Предупреждение! Аккумуляторы и адаптер переменного тока нельзя использовать одновременно.

Предупреждение! Всегда пристёгивайте ремни безопасности при использовании изделия (рис. 7).

### 1. Регулировка угла наклона спинки

Чтобы отрегулировать угол наклона спинки, потяните рычаг на задней части рамы (А, рис. 4) и установите нужное положение. Возможны два положения: лёжа (А, рис. 5) и сидя (В, рис. 5).

### 2. Функция качания

Чтобы использовать функцию качания, сдвиньте рычаг на задней части основания кресла качалки (рис. 6). Чтобы отключить функцию качания, переместите рычаг вверх.

## Функции панели управления

Чтобы использовать функцию кресла качалки, включите изделие (1, рис. D).

### А. Раскачивание

Установите скорость раскачивания кнопками 2, 3 (рис. D).

Когда раскачивание включено, вы можете:

- активировать режим автоматического обнаружения движения: нажать кнопку 4 один раз (рис. D).

- выключить раскачивание: дважды нажав кнопку 4 (рис. D) (когда вы хотите, например, оставить музыку включенной, не выключая изделия)

Режим автоматического обнаружения движения: кресло качалка определяет движение ребёнка и автоматически включает качание.

### В. Мелодии

Для включения мелодии нажмите кнопку включения мелодии (6, рис. D).

Когда мелодия включена, вы можете:

- нажмите кнопку 6 (рис. D), чтобы выключить её,
- дважды нажмите кнопку 6 (рис. D) для воспроизведения следующего трека в очереди,
- удерживайте кнопку и отпустите, чтобы изменить громкость мелодии.

### **С. Установка времени**

Нажмите кнопку 5 (рис. D) и выберите нужное время. По его истечении функции кресла качалки будут отключены.

## **Решение проблем**

<b>Проблема</b>	<b>Решение</b>
Музыка перестала играть и раскачивание прекратилось	Батареи разрядились или вставлены неправильно. Замените батарейки на новые или проверьте правильность полярности (+ -).
Кнопки не работают	Убедитесь, что батареи установлены с соблюдением полярности (+-). Убедитесь, что батареи находятся в отсеке.
Кресло качалка сильно трясется при использовании	Убедитесь, что все детали правильно установлены и надежно зафиксированы
Слабое свечение светового индикатора	Уровень заряда батареи низкий.

## **Очистка и техническое обслуживание**

Перед очисткой отключите устройство от источника питания.

Чехол на сиденье можно стирать вручную или в стиральной машине при температуре не выше 30 °С.

Раму кресла качалки и основание следует очищать влажной тканью и мягким чистящим средством.

Фотографии носят ознакомительный характер, реальный вид товара может отличаться от представленного на фотографиях.



Продукт соответствует требованиям директив Европейского Союза. В соответствии с Директивой 2012/19/ЕС этот продукт подлежит выборочному сбору. Изделие нельзя утилизировать вместе с бытовыми отходами, так как оно может представлять угрозу для окружающей среды и здоровья человека. Использованный продукт следует сдать в пункт утилизации электрических и электронных устройств.

**Gentile Cliente!**

Se avete commenti o domande su un prodotto acquistato, non esitate a contattarci:  
**help@lionelo.com**

**Produttore:**

BrandLine Group Sp. z o. o.  
A. Kręglewskiego 1, 61-248 Poznań, Polonia

**Attenzione! Il montaggio deve essere eseguito da una persona adulta.**

**IMPORTANTE! LEGGERE ATTENTAMENTE E CONSERVARE PER FUTURO RIFERIMENTO.****ATTENZIONE**

1. Non lasciare mai il bambino incustodito.
2. Non usare questo prodotto quando il tuo bambino è in grado di stare seduto da solo o pesa più di 9 kg.
3. Questo prodotto non è inteso per prolungati periodi di sonno.
4. Non utilizzare mai questo prodotto su superfici rialzate (per esempio un tavolo).
5. Utilizzare sempre i sistemi di ritenuta.
6. Per evitare lesioni, assicurarsi che i bambini siano lontani durante le operazioni di apertura e chiusura del prodotto.
7. Non lasciar giocare i bambini con questo prodotto.
8. Non muovere o sollevare questo prodotto con il bambino all'interno.
9. Quando il prodotto è collegato ad un lettore musicale, assicurarsi che il volume del lettore musicale sia impostato su un valore basso.
10. Il prodotto è destinato ai bambini fin dai primi giorni di vita.
11. Il prodotto non sostituisce un lettino o un letto per bambini. Se il tuo bambino ha bisogno di dormire, deve essere sistemato in un letto adatto.
12. Non utilizzare il prodotto se qualche elemento è mancante o danneggiato.
13. Non utilizzare accessori o ricambi diversi da quelli raccomandati dal produttore.
14. Se non si utilizza il prodotto, tenere il dondolo e il cavo di alimentazione lontano dal bambino.

Il dondolo può essere alimentato da 4 batterie tipo AA LR6 o con un alimentatore. Le batterie e l'alimentatore non sono inclusi.

**Alimentazione**

1. Collegare il cavo USB all'alimentatore, quindi collegare l'alimentatore a una presa di corrente. Collegare l'altra estremità del cavo alla presa DC nella base del dondolo (fig. A).

1. Ispezionare regolarmente l'adattatore per verificare i potenziali danni al cavo, alla spina, ai contatti e ad altri componenti. Se viene rilevata un'anomalia, non utilizzare più l'alimentatore.
2. Quando si utilizza il prodotto, utilizzare solo l'adattatore di alimentazione con i parametri adeguati: 6 V DC 1 A.

## Batterie

1. Tenere le batterie lontano dalla portata dei bambini.
2. Inserire le batterie con i poli posizionati in modo corretto.
3. Non gettare le batterie nel fuoco poiché potrebbero esplodere.
4. Se il prodotto non viene utilizzato per periodi di tempo prolungati, rimuovere le batterie dal vano.
5. Rimuovere sempre la batteria scarica. La batteria rimasta nel prodotto potrebbe fuoriuscire o esplodere e rovinare il prodotto.
6. Le batterie non ricaricabili non devono essere ricaricate.
7. Non combinare tipi diversi di batterie o batterie vecchie (usate) e nuove.
8. Non cortocircuitare i terminali di alimentazione.
9. Smaltire le batterie secondo le normative, gettandole negli appositi contenitori.
10. **Avvertenza!** Il telecomando contiene le batterie a bottone che possono causare gravi ustioni chimiche interne se ingerite.
11. **Avvertenza!** Smaltire immediatamente le batterie a bottone usate. Conservare le batterie nuove e usate fuori dalla portata dei bambini. Rivolgersi subito a un medico se si sospetta che le batterie siano state ingerite o collocate in qualsiasi parte del corpo.

## Installazione della batteria (fig. B)

1. Rimuovere il coperchio del vano batterie svitando la vite con un cacciavite.
2. Mettere le batterie nel vano batterie facendo attenzione alla polarità delle batterie.
3. Riposizionare il coperchio del vano batterie e serrare la vite.

## Descrizione dei componenti (fig. C)

- A. Piedini in alluminio
- B. Base del dondolo
- C. Telaio del dondolo
- D. Perno
- E. Pannello di controllo
- F. Cavo USB

## Pannello di controllo (fig. D)

1. Interruttore di accensione / spegnimento
2. Abbassamento del volume/della velocità di oscillazione

1. Aumento del volume/della velocità di oscillazione
2. Spegnimento dell'oscillazione/ del rilevamento automatico del movimento
3. Interruttore del timer - 8 / 15 / 30 minuti
4. Attivazione / selezione / disattivazione della melodia
5. Indicatore del tempo

## **Telecomando (fig. E)**

1. Interruttore di accensione / spegnimento
2. Interruttore del timer
3. Accendere la melodia
4. Abbassamento del volume
5. Aumento del volume
6. Riprendere / interrompere la melodia
7. Prossima melodia
8. Melodia precedente
9. Spegnimento dell'oscillazione
10. Pulsanti da 1 a 5: selezione della velocità di oscillazione

## **Montaggio**

1. Inserire e avvitare i piedini in alluminio alla base del dondolo con le viti, quindi inserire il telaio sulla base del dondolo (fig. 1a). Prestare attenzione alla corretta posizione del perno - la parte smussata deve essere rivolta verso il retro del dondolo (fig. 1b).
2. Assicurarsi che i fermi di metallo siano nel posto giusto. Un clic indicherà la corretta installazione.
3. Per rimuovere il telaio dalla base del dondolo, premere il pulsante sul retro del telaio (A, fig. 2) e tirarlo verso l'alto.
4. Mettere il rivestimento sul prodotto, ricordandosi di allacciare le chiusure in velcro.
5. Per montare l'archetto, inserirlo nell'apposito foro di plastica sulla parte superiore del dondolo. Per rimuovere l'archetto, sfilarlo dopo aver prima fatto scorrere il pulsante (fig. 8).

## **Istruzioni per l'uso**

Dopo aver completato il montaggio, collegare il prodotto a una fonte di alimentazione o inserire le batterie (fig. 3). Attenzione! Le batterie e l'alimentatore non possono essere utilizzati contemporaneamente.

Attenzione! Utilizzare sempre le cinture di sicurezza quando si utilizza il prodotto (fig. 7).

1. Regolazione dell'inclinazione dello schienale

Per regolare l'inclinazione dello schienale, tirare la leva posta sul retro del telaio (A, fig. 4) e impostare la posizione desiderata. Sono disponibili due posizioni, sdraiata (A, fig. 5) e seduta (B, fig. 5).

2. Funzione dell'oscillazione

Per utilizzare la funzione di oscillazione, far scorrere verso il basso il regolatore posto sul retro della base del dondolo (fig. 6). Per disabilitare la funzione di oscillazione, spostare il regolatore verso l'alto.

## Funzioni del pannello di controllo

Per utilizzare la funzione di dondolo, accendere il prodotto (1, fig. D).

### A. Oscillazione

Impostare la velocità dell'oscillazione con i pulsanti 2, 3 (fig. D).

Quando il dondolio è attivato, è possibile:

- attivare la modalità di rilevamento automatico del movimento: premere una volta il pulsante 4 (fig. D).
- spegnere il dondolio: premere due volte il pulsante 4 (fig. D) (ad es. quando si desidera lasciare accesa la musica senza spegnere l'intero prodotto)

Modalità di rilevamento automatico del movimento: il dondolo rileverà il movimento del bambino e accenderà automaticamente il dondolio.

### B. Melodie

Per attivare la melodia, premere il pulsante di attivazione della melodia (6, fig. D).

Quando la melodia è accesa, è possibile:

- premere il pulsante 6 (fig. D) per spegnerla,
- premere il pulsante 6 (fig. D) due volte per riprodurre il brano successivo nella coda,
- tenere premuto il pulsante e rilasciarlo per modificare il volume della melodia.

### C. Impostazioni del timer

Premere il pulsante 5 (fig. D) e selezionare il tempo desiderato. Dopo la scadenza del tempo, le funzioni del dondolo verranno disattivate.

## Risoluzione di problemi

Problema	Soluzione
La musica ha smesso di suonare e il dondolio si è fermato	Le batterie sono scariche o inserite in modo errato. Sostituire le batterie con batterie nuove o verificare che siano inserite rispettando i contrassegni di polarità (+ -).
I pulsanti non funzionano	Assicurarsi che le batterie siano installate con i poli posizionati in modo corretto (+ -). Verificare che le batterie siano nel vano.
Il dondolo trema violentemente quando è in uso	Verificare che tutte le parti siano installate correttamente e bloccate saldamente nel loro posto.
La luce della spia è debole	Il livello della batteria è basso.

## Pulizia e manutenzione

Prima della pulizia, scollegare il dispositivo dalla fonte di alimentazione.

Il rivestimento della seduta può essere lavato a mano o in lavatrice a max. 30 °C.

Il telaio e la base del dondolo devono essere puliti con un panno umido e un detergente delicato.

Le foto sono puramente illustrative, l'aspetto reale dei prodotti potrebbe essere diverso da quello mostrato nelle foto.



Il prodotto è conforme alle direttive dell'Unione Europea.

In conformità alla Direttiva 2012/19/UE, questo prodotto è soggetto alla raccolta dei rifiuti separata. Il prodotto non deve essere smaltito con i rifiuti domestici, poiché può rappresentare una minaccia per l'ambiente e la salute umana. Il prodotto a fine vita utile deve essere conferito in un punto di riciclaggio dei dispositivi elettrici ed elettronici.

FR

### **Cher client!**

Si vous avez des questions ou remarques relatives au produit acheté, n'hésitez pas à nous contacter à l'adresse: [help@lionelo.com](mailto:help@lionelo.com)

### **Producteur:**

BrandLine Group Sp. z o. o.

A. Kręglewskiego 1, 61-248 Poznań, Pologne

**Attention ! L'assemblage doit être effectué par un adulte.**

## **IMPORTANT ! À LIRE ATTENTIVEMENT ET À CONSERVER POUR RÉFÉRENCE ULTÉRIEURE.**

### **AVERTISSEMENT**

1. Ne jamais laisser l'enfant sans surveillance.
2. Ne pas utiliser ce produit si votre enfant peut tenir assis tout seul ou s'il pèse plus de 9 kg.
3. Ce produit n'est pas prévu pour de longues périodes de sommeil.
4. Ne jamais utiliser ce produit sur une surface en hauteur (par exemple, une table).
5. Toujours utiliser les systèmes de retenue.
6. Pour éviter les blessures, s'assurer que les enfants ne sont pas à proximité lors du pliage et du dépliage du produit.
7. Ne pas laisser les enfants jouer avec ce produit.
8. Ne pas déplacer et ne pas soulever ce produit quand le bébé est à l'intérieur.
9. Quand le produit est branché à un lecteur musical, s'assurer que le volume du lecteur est bas.



10. Ce produit est destiné aux enfants dès les premiers jours de la vie.
11. Le produit ne substitue pas au lit bébé ou à un lit. Si votre enfant a besoin de dormir, il devrait être placé dans un lit approprié.
12. Ne pas utiliser le produit si un élément est manquant ou abîmé.
13. Ne pas utiliser les accessoires ou les pièces de rechange autres que ceux recommandés par le fabricant.
14. Si vous n'utilisez pas le produit, tenez la balancelle et le câble d'alimentation loin du bébé. La balancelle peut être alimentée par 4 piles du type AA LR6 ou par un adaptateur secteur. Les piles et l'adaptateur secteur ne sont pas inclus.

## Alimentation électrique

1. Branchez le câble USB à l'adaptateur secteur, puis branchez l'adaptateur secteur à une prise secteur. Insérez l'autre bout du câble au port DC qui se trouve dans la base de la balancelle (fig. A).
2. Il convient de vérifier régulièrement l'adaptateur secteur en vue de détecter des dégâts éventuels du câble, de la fiche ou d'autres composants. En cas de détection d'irrégularités, il convient de ne pas utiliser l'adaptateur secteur.
3. Lors de l'utilisation du produit, il convient d'utiliser un adaptateur secteur uniquement à paramètres adéquats : 6 V DC 1 A.

## Piles

1. Tenez les piles hors de portée des enfants.
2. Mettez les piles dans le compartiment de piles conformément à leur polarité.
3. Ne pas jeter les piles au feu, parce que ceci provoque un risque d'explosion.
4. Si le produit n'est pas utilisé pendant longtemps, retirez les piles du compartiment à piles.
5. Retirez toujours une pile déchargée. Une pile laissée dans le produit peut produire des fuites ou exploser et abîmer le produit.
6. Les piles qui ne sont pas destinées à la recharge ne devraient pas être rechargées.
7. Il convient de ne pas mélanger de différents types de piles ni de vieilles piles (usées) avec des neuves.
8. Il convient de ne pas mettre les contacteurs d'alimentation électrique en contact.
9. Éliminez les piles conformément à la législation, en les jetant aux conteneurs spécialement prévus à cet effet.
10. **Avertissement !** La télécommande contient des piles boutons qui peuvent provoquer des brûlures chimiques intérieures graves en cas d'indigestion.
11. **Avertissement !** Il convient d'éliminer immédiatement les piles boutons usées. Conserver les piles neuves et usées hors de portée des enfants. En cas de soupçon que des piles ont été avalées ou mises dans quelque partie du corps que ce soit, cherchez immédiatement l'aide médicale.

## Installation des piles (fig. B)

1. Enlevez le couvercle du compartiment à piles, en dévissant la vis à l'aide d'un tournevis.
2. Mettez les piles dans le compartiment à piles, tout en prêtant l'attention à la polarité des piles.
3. Mettez le couvercle du compartiment à piles et vissez la vis.

## Description des pièces (fig. C)

- A. Pieds en aluminium
- B. Base de la balancelle
- C. Armature de la balancelle
- D. Tige
- E. Panneau de commande
- F. Câble USB

## Panneau de commande (fig. D)

1. Interrupteur marche/arrêt
2. Diminution du volume / de la vitesse de bercement
3. Augmentation du volume / de la vitesse de bercement
4. Extinction du bercement / de la détection automatique du mouvement
5. Commutateur de la durée de bercement - 8/15/30 minutes
6. Activation / sélection / désactivation de la mélodie
7. Indicateur de la durée

## Télécommande (fig. E)

1. Interrupteur marche/arrêt
2. Commutateur de la durée
3. Allumez la mélodie
4. Diminution du volume
5. Augmentation du volume
6. Reprise / arrêt de la mélodie
7. Mélodie suivante
8. Mélodie précédente
9. Extinction du bercement
10. Boutons de 1 à 5 : sélection de la vitesse du bercement

## Assemblage

1. Insérez et vissez les pieds en aluminium à la base de la balancelle à l'aide de vis, puis mettez l'armature sur la base de la balancelle (fig. 1a). Prêtez l'attention au positionnement correct de la tige – elle devrait être orientée avec la partie coupée vers l'arrière de la balancelle (fig. 1b).

2. Assurez-vous que les clips en métal se trouvent au bon endroit. L'installation correcte sera signalée par un clic.
3. Pour faire l'armature sortir de la base de la balancelle, appuyez sur le bouton qui se trouve dans la partie arrière de l'armature (A, fig. 2) et tirez-la vers le haut.
4. Mettez la garniture sur le produit, sans oublier d'attacher les velcros.
5. Pour installer le garde-corps, insérez-le dans un trou approprié dans la partie supérieure de la balancelle. Pour retirer le garde-corps, il convient de le retirer après avoir bougé le bouton au préalable (fig. 8).

## Mode d'emploi

Après avoir fini l'assemblage, branchez le produit à une source d'alimentation électrique ou mettez les piles (fig. 3). Attention ! Les piles et l'adaptateur secteur ne peuvent pas être utilisés en même temps.

Attention ! En utilisant le produit, utilisez toujours le harnais de sécurité (fig. 7).

### 1. Réglage de l'angle d'inclinaison du dossier

Pour adapter l'angle d'inclinaison du dossier, tirez le levier qui se trouve dans la partie arrière de l'armature (A, fig. 4) et sélectionnez la position désirée. Deux positions sont disponibles, couchée (A, fig. 5) et assise (B, fig. 5).

### 2. Fonction de bercement

Pour profiter de la fonction de bercement, bougez le bouton curseur, qui se trouve dans la partie arrière de la base de la balancelle, vers le bas (fig. 6). Pour bloquer la fonction de bercement, bougez le bouton curseur vers le haut.

## Fonctions du panneau de commande

Pour profiter de la fonction de balancelle, allumez le produit (1, fig. D).

### A. Bercement

Réglez la vitesse de bercement à l'aide de boutons 2, 3 (fig. D).

Lorsque le bercement est actif, vous pouvez :

- activer le mode de détection automatique des mouvements : appuyez une fois sur le bouton 4 (fig. D).
- désactiver le bercement : appuyez deux fois sur le bouton 4 (fig. D) (lorsque vous souhaitez par exemple laisser la musique allumée sans éteindre tout le produit)

Le mode de détection automatique des mouvements : la balancelle détectera le mouvement de l'enfant et activera le bercement automatiquement.

### B. Mélodies

Pour activer la mélodie, appuyez sur le bouton d'activation de la mélodie (6, fig. D).

Lorsque la mélodie est active, vous pouvez :

- appuyer sur le bouton 6 (fig. D) pour l'éteindre,
- appuyer sur le bouton 6 (fig. D) deux fois pour lire la mélodie suivante en ligne,

- tenir enfoncé le bouton et le relâcher pour changer le volume de la mélodie.

### C. Réglage de la durée

Appuyez sur le bouton 5 (fig. D) et sélectionnez la durée désirée. Après son expiration, les fonctions de la balancelle seront éteintes.

## Résolution des problèmes



Problème	Solution
La musique a arrêté de jouer et le berce-ment a été arrêté	Les piles sont déchargées ou mises de manière incorrecte. Il convient de remplacer les piles par des neuves ou vérifier que les piles ont été mises conformément aux repères de polarité (+ -).
Les boutons ne marchent pas	Vérifiez que les piles sont mises conformément aux repères de polarité (+ -). Vérifiez que les piles sont mises dans le compartiment à piles.
La balancelle tremble brusquement lors de l'utilisation	Vérifiez que toutes les pièces sont installées correctement et bloquées stablement dans leur endroits.
Lumière faible du voyant	Le niveau de pile est bas.

## Lavage et entretien

Avant le nettoyage, débranchez toujours l'appareil de la source d'alimentation électrique. La garniture du siège peut être lavée à la main ou au lave-linge à la température de 30°C au maximum.

Il convient de nettoyer l'armature et la base de la balancelle à l'aide d'un chiffon humide et d'un produit de nettoyage délicat.

Les photos sont à caractère informatif, l'apparence réelle des produits peut varier de celle présentée sur les photos.

  Le produit est conforme aux exigences des directives de l'Union européenne. Conformément à la Directive 2012/19/UE, le présent produit est soumis à la collecte séparée. Il convient de ne pas jeter le produit avec les déchets ménagers, car il peut constituer un danger pour l'environnement et la santé humaine. Le produit usé devrait être remis au point de recyclage des équipements électriques et électroniques.

**¡Apreciado cliente!**

Si tienes algún comentario o pregunta sobre algún producto que hayas comprado, por favor contacta con nosotros [help@lionelo.com](mailto:help@lionelo.com)

**Fabricante:**

BrandLine Group Sp. z o. o.  
A. Kręglewskiego 1, 61-248 Poznań, Polonia

**¡Advertencia! La instalación debe ser realizada por un adulto.**

**IMPORTANTE! LEER DETENIDAMENTE Y MANTENERLAS PARA FUTURAS CONSULTAS.****ADVERTENCIA**

1. Nunca deje al niño sin vigilancia.
2. No utilice este producto si el niño puede permanecer sentado por sí solo o pesa más de 9 Kg.
3. Este producto no debe utilizarse para períodos prolongados de sueño.
4. Nunca utilice este producto sobre superficies elevadas (por ejemplo una mesa).
5. Utilice siempre los sistemas de retención.
6. Para evitar lesiones, asegúrese de que los niños estén alejados durante las operaciones de apertura y cierre del producto.
7. No deje que los niños jueguen con este producto.
8. No mueva ni levante este producto con el niño dentro.
9. Si el producto está conectado a un lector musical, asegúrese de que el volumen del lector esté regulado a un nivel bajo.
10. El producto está destinado a niños desde los primeros días de vida.
11. El producto no sustituye a una cuna o cama de bebé. Si su bebé necesita dormir, acuéstelo en una cama adecuada.
12. No utilice el producto si falta algún elemento o está dañado.
13. No utilice accesorios o repuestos distintos a los recomendados por el fabricante.
14. Si no está utilizando el producto, mantenga la mecedora y el cable de alimentación alejados de su bebé.

El balancín puede funcionar con 4 pilas AA LR6 o con un adaptador de corriente. Las pilas y el adaptador de corriente no están incluidos.

**Alimentación**

1. Conecte el cable USB al adaptador de corriente y luego conecte el adaptador de corriente a una toma de CA. Inserte el otro extremo del cable en el puerto de CC de la base del balancín (fig. A).

2. Inspeccione con regularidad el adaptador de CA para detectar posibles daños en el cable, el enchufe, las clavijas y otros componentes. Si se encuentra una anomalía, no utilice más el adaptador de corriente.
3. Cuando utilice el producto, utilice únicamente el adaptador de corriente con la clasificación adecuada: 6 V CC 1 A.

## Pilas

1. Mantenga las pilas fuera del alcance de los niños.
2. Inserte las pilas en el compartimento con la polaridad correcta.
3. No arroje la pila al fuego ya que puede explotar.
4. Si el producto no se utiliza durante mucho tiempo, retire las pilas del compartimento.
5. Retire siempre una pila agotada. La pila restante en el producto puede tener fugas o explotar y destruir el producto.
6. Las pilas no recargables no deben recargarse.
7. No mezcle diferentes tipos de pilas o pilas viejas (usadas) y nuevas.
8. No cortocircuite los terminales de la fuente de alimentación.
9. Deseche las pilas de acuerdo con las normas, desechándolas en contenedores especialmente designados.
10. **¡Advertencia!** El control remoto contiene pilas tipo botón que pueden causar graves quemaduras químicas internas si se tragan.
11. **¡Advertencia!** Deseche las pilas de botón usadas inmediatamente. Guarde las pilas nuevas y usadas fuera del alcance de los niños. Busque atención médica urgente si sospecha que se han tragado o colocado pilas en cualquier parte del cuerpo.

## Montaje de pila (fig. B)

1. Retire la tapa del compartimento de la pila desatornillando el tornillo con un destornillador.
2. Coloque las pilas en el compartimento de las pilas prestando atención a la polaridad de las pilas.
3. Vuelva a colocar la tapa del compartimento de la pila y apriete el tornillo.

## Descripción de piezas (fig. C)

- A. Pies de aluminio
- B. Base del balancín
- C. Marco de balancín
- D. Pasador
- E. Panel de control
- F. Cable USB

## Panel de control (fig. D)

1. Interruptor encendido/apagado

2. Disminuir volumen/velocidad de balanceo
3. Aumentar el volumen/velocidad de balanceo
4. Apagado del balanceo/la detección de movimiento automático
5. Interruptor de tiempo - 8/15/30 minutos
6. Apagado / selección / apagado de la melodía
7. Indicador de tiempo

## **Mando (fig. E)**

1. Interruptor encendido/apagado
2. Interruptor de tiempo
3. Enciende la melodía
4. Bajar volumen
5. Aumentar volumen
6. Reanudar/detener la melodía
7. Siguiente melodía
8. Melodía anterior
9. Apagado del balanceo
10. Botones 1 a 5: selección de velocidad del balanceo

## **Instalación**

1. Inserte y atornille los pies de aluminio a la base del balancín con los tornillos, y luego inserte el marco del balancín en la base del balancín (fig. 1a). Preste atención a la posición correcta del pasador: debe apuntar la parte cortada hacia la parte posterior del balancín (fig. 1b).
2. Asegúrese de que los pestillos de metal estén en el lugar correcto. Un clic indicará la correcta instalación.
3. Para quitar el marco de la base del balancín, presione el botón en la parte posterior del marco (A, fig. 2) y tire hacia arriba.
4. Coloque la funda sobre el producto, recordando cerrar los velcros.
5. Para montar el arco, insértelo en el orificio de plástico correspondiente en la parte superior del balancín. Para quitar el arco, deslícelo hacia afuera después de deslizar el botón (fig. 8).

## **Manual de usuario**

Después de completar el montaje, conecte el producto a una fuente de alimentación o inserte las pilas (fig. 3). ¡Advertencia! Las pilas y el adaptador de CA no se pueden utilizar al mismo tiempo.

¡Advertencia! Utilice siempre el cinturón de seguridad cuando utilice el producto (fig. 7).

1. Ajuste del ángulo del respaldo

Para ajustar el ángulo del respaldo, tire de la palanca en la parte posterior del marco (A, fig.

4) y ajuste la posición deseada. Hay dos posiciones, tumbado (A, fig. 5) y sentado (B, fig. 5).

## 2. Función de balanceo

Para usar la función de balanceo, tire hacia abajo del control deslizante en la parte posterior de la base del balancín (fig. 6). Para desactivar la función de balanceo, mueva el control deslizante hacia arriba.

### Funciones del panel de control

Para utilizar la función del balancín, encienda el producto (1, fig. D).

#### A. Balanceo

Ajuste la velocidad de oscilación con los botones 2, 3 (fig. D).

Cuando el balanceo está activado, puede:

- activar el modo automático de detección de movimiento: pulsar una vez el botón 4 (fig. D).
- apagar el balanceo: presione el botón 4 dos veces (fig. D) (cuando quiera, por ejemplo, dejar la música encendida, sin apagar todo el producto)

Modo de detección de movimiento automático: el balancín detecta el movimiento del niño y enciende automáticamente el balanceo.

#### B. Melodías

Para encender la melodía, presione el botón de activación de la melodía (6, fig. D).

Cuando la melodía está activada, puede:

- presionar el botón 6 (fig. D) para apagarla,
- presionar el botón 6 (fig. D) dos veces para reproducir la siguiente melodía,
- mantener presionado el botón y soltarlo para cambiar el volumen de la melodía.

#### C. Ajuste de tiempo

Pulse el botón 5 (fig. D) y seleccione el tiempo deseado. Después de que caduque, las funciones del balancín se desactivarán.

## Solución de problemas

Problema	Solución
La música dejó de sonar y el balanceo se detuvo.	Las pilas están agotadas o insertadas incorrectamente. Reemplace las pilas por otras nuevas o verifique que estén insertadas de acuerdo con las marcas de polaridad (+ -).
Los botones no funcionan	Asegúrese de que las pilas estén instaladas con la polaridad correcta (+ -) en su lugar. Compruebe que las pilas están en el compartimento.
El balancín tiembla violentamente cuando está en uso	Verifique que todas las piezas estén correctamente instaladas y bloqueadas de forma segura en su lugar.
La luz indicadora es débil	El nivel de la pila es bajo.





## Limpieza y mantenimiento

Antes de limpiar, desconecte el dispositivo de la fuente de alimentación.

La funda del asiento se puede lavar a mano o en lavadora a una temperatura máxima de 30 °C. El marco y la base del balancín deben limpiarse con un paño húmedo y un agente de limpieza suave.

Las fotos solo tienen carácter ilustrativo, el aspecto real de los productos puede diferir de los presentados en las fotos.

  El producto cumple con los requisitos de las directivas de la Unión Europea. De acuerdo con la Directiva 2012/19/UE, este producto está sujeto a recogida selectiva. El producto no debe desecharse con los residuos municipales, ya que puede representar una amenaza para el medio ambiente y la salud humana. El producto usado debe ser llevado al punto de reciclaje de aparatos eléctricos y electrónicos

NL

### Beste Klant!

Als u opmerkingen of vragen heeft over een gekocht product, neem dan contact met ons op: [help@lionelo.com](mailto:help@lionelo.com)

### Fabrikant:

BrandLine Group Sp. z o. o.

A. Kręglewskiego 1, 61-248 Poznań, Polen

**Let op! De montage moet worden uitgevoerd door een volwassene.**

## BELANGRIJK! LEES ZORGVULDIG EN BEWAAR VOOR LATERE RAADPLEGING.

### WAARSCHUWING

1. Nooit uw kind zonder toezicht laten.
2. Gebruik dit product niet meer wanneer het kind zonder hulp kan zitten of meer dan 9 kg weegt.
3. Dit product is niet bedoeld om langere tijd in te slapen.
4. Gebruik dit product nooit op verhoogde oppervlakken (bv een tafel).
5. Altijd het veiligheidstuigje gebruiken.
6. Om letsels te voorkomen uw kind uit de buurt houden bij het in- en uitklappen van dit product.
7. Laat kinderen niet met dit product spelen.

8. Dit product niet optillen of verplaatsen met de baby erin.
9. Wanneer het product verbonden is met een muziekspeeler, zorg er dan voor dat het volume van de muziekspeeler op een laag.
10. Dit product is bestemd voor gebruik door kinderen vanaf de eerste levensdag.
11. Dit product is geen vervanging voor een babybedje of -bedje. Als het kind moet slapen, moet het in een geschikt bed worden gelegd.
12. Gebruik het product niet als er onderdelen ontbreken of beschadigd zijn.
13. Gebruik geen andere accessoires of vervangingsonderdelen dan die welke door de producent worden aanbevolen.
14. Houd de set en het netsnoer buiten het bereik van de baby wanneer het product niet wordt gebruikt.

De schommelstoel kan worden gevoed door 4 AA LR6 batterijen of door de voedingsadapter. Batterijen en voedingseenheid niet inbegrepen.

## Voeding

1. Sluit de USB-kabel aan op de voedingseenheid en steek de stekker van de voedingseenheid in het stopcontact. Steek het andere uiteinde van de kabel in de DC-poort op het onderstel van de schommelstoel (afb. A).
2. Controleer de netadapter regelmatig op mogelijke schade aan de kabel, stekker, contacten en andere onderdelen. Als er afwijkingen worden geconstateerd, mag de voeding niet meer worden gebruikt.
3. Gebruik bij gebruik van dit product alleen de juiste voedingseenheid: 6 V DC 1 A.

## Batterijen

1. Houd batterijen buiten het bereik van kinderen.
2. Plaats de batterijen volgens de polariteit.
3. Gooi batterijen niet in het vuur, want ze kunnen ontploffen.
4. Verwijder de batterijen uit het compartiment als het product lange tijd niet wordt gebruikt.
5. Verwijder altijd een lege batterij. Een in het product achtergebleven batterij kan gaan lekken of exploderen en het product vernietigen.
6. Niet-oplaadbare batterijen mogen niet worden opgeladen.
7. Gebruik geen batterijen van verschillende types of oude (gebruikte) en nieuwe batterijen door elkaar.
8. Maak geen kortsluiting in de aansluitingen van de voeding.
9. Gooi batterijen weg volgens de wettelijke voorschriften door ze in speciale containers te doen.
10. **Waarschuwing!** De afstandsbediening bevat knoopp batterijen die ernstige inwendige chemische brandwonden kunnen veroorzaken als ze worden ingeslikt.
11. **Waarschuwing!** Gooi gebruikte knoopp batterijen onmiddellijk weg. Houd nieuwe en

gebruikte batterijen uit de buurt van kinderen. Roep onmiddellijk medische hulp in als je vermoedt dat batterijen zijn ingeslikt of in enig deel van het lichaam zijn terechtgekomen

## **Montage van de batterij (afb. B)**

1. Verwijder het deksel van het batterijvak door de schroef met een schroevendraaier los te draaien.
2. Plaats de batterijen in het batterijvak en let daarbij op de polariteit.
3. Plaats het deksel van het batterijvak terug en draai de schroef vast.

## **Beschrijving van de onderdelen (afb. C)**

- A. Aluminium pootjes
- B. Basis van de schommelstoel
- C. Frame van de schommelstoel
- D. Pin
- E. Bedieningspaneel
- F. USB-kabel

## **Bedieningspaneel (afb. D)**

1. Aan / uit schakelaar
2. Volume / snelheid van schommelen verlagen 3.
3. Verhoog volume / zwenksnelheid 4.
4. Schommelen / automatische bewegingsdetectie uit
5. Tijdschakelaar - 8 / 15 / 30 minuten 6.
6. Start / kies / stop melodie 7.
7. Tijdweergave

## **Afstandbediening (afb. E)**

1. Aan/uit schakelaar
2. Tijdschakelaar
3. Melodie aan
4. Volume verlagen
5. Verhoog het volume
6. Start / stop melodie
7. Volgende melodie
8. Vorige melodie
9. Schommelen uitzetten
10. Knoppen 1 tot 5: Selecteer schommelsnelheid

## **Montage**

1. Plaats de aluminium pootjes in de basis van het schommelstoeltje en schroef ze vast

met de schroeven (afb. 1a). Zorg ervoor dat de pin correct geplaatst is - deze moet met het afgeschuinde deel naar de achterkant van de schommel wijzen (afb. 1b).

2. Zorg ervoor dat de metalen sluitingen op de juiste plaats zitten. Een klik wijst op een correcte montage.
3. Om het frame van de basis van het schommelstoeltje te verwijderen, druk op de knop op de achterkant van het frame (A, afb. 2) en trek het omhoog.
4. Plaats de bekleding terug op het product en zorg ervoor dat de klittenbandsluitingen vastzitten.
5. Om de beugel te bevestigen, steek je hem in het corresponderende plastic gat in de bovenkant van het schommelstoeltje. Om de beugel te verwijderen, schuif hem uit nadat de knop is ingedrukt (afb. 8).

## Gebruiksaanwijzing

Na de montage sluit het product aan op de stroomvoorziening of plaats de batterijen (afb. 3). Let op! Batterijen en voedingseenheid mogen niet gelijktijdig worden gebruikt.

Let op! Gebruik altijd veiligheidsgordels wanneer het product wordt gebruikt (afb. 7).

### 1. Rugleuning hoekverstelling

Om de hoek van de rugleuning in te stellen, trek aan de hendel aan de achterkant van het frame (A, afb. 4) en stel de gewenste stand in. Er zijn twee posities, liggend (A, afb. 5) en zittend (B, afb. 5).

### 2. Schommelfunctie

Om de schommelfunctie te gebruiken, schuif je de schuifregelaar achteraan de basis van de schommelaar naar beneden (afb. 6). Om de schommelfunctie te vergrendelen, beweeg de schuifregelaar naar boven.

## Functies van het bedieningspaneel

Om de schommelfunctie te gebruiken, schakel het product aan (1, afb. D).

### A. Schommelen

Stel de schommelsnelheid in met de knoppen 2, 3 (afb. D).

Wanneer schommelen is ingeschakeld, kan je

- de automatische bewegingsdetectie activeren: druk eenmaal op knop 4 (afb. D).
- Schommelen uitschakelen: druk twee keer op knop 4 (afb. D) (als je bijvoorbeeld de muziek aan wilt laten staan zonder het hele product uit te schakelen)

Automatische bewegingsdetectie: de schommel detecteert de beweging van de baby en begint automatisch te schommelen.

### B. Melodie

Om de melodie in te schakelen druk je op de knop van de melodieschakelaar (6, afb. D).

Als de melodie aan staat, kun je:

- druk op knop 6 (afb. D) om het uit te schakelen,

- druk tweemaal op knop 6 (afb. D) om het volgende nummer in de wachtrij af te spelen,
- houd de knop ingedrukt en laat los om het volume van de melodie te wijzigen.

### C. De tijd instellen

Druk op knop 5 (afb. D) en selecteer de gewenste tijd. Na het verstrijken van de tijd worden de schommelfuncties uitgeschakeld.

## Problemen oplossen

Probleem	Oplossing
De muziek stopte en het schommelen stopte	Batterijen zijn leeg of verkeerd geplaatst. Vervang door nieuwe batterijen of controleer op juiste polariteit (+ -).
Knoppen werken niet	Controleer of de batterijen zijn geplaatst in overeenstemming met de polariteitsmarkeringen (+ -). Controleer of de batterijen in het vakje zijn geplaatst.
De schommel schudt heftig tijdens gebruik	Controleer of alle onderdelen correct zijn gemonteerd en stevig op hun plaats zijn vergrendeld.
Zwak controlelampje	Batterijniveau is laag.

## Reiniging en onderhoud

Haal de stekker uit het stopcontact voordat het apparaat wordt gereinigd.

De bekleding kan met de hand of in de wasmachine worden gewassen op max. 30°C.

Reinig het frame en de basis van de schommel met een vochtige doek en een mild schoonmaakmiddel.

De beelden zijn slechts voor illustratie, het daadwerkelijke uiterlijk van producten kan van die verschillen die in de beelden wordt voorgesteld.



Het product voldoet aan de eisen van de richtlijnen van de Europese Unie. In overeenstemming met Richtlijn 2012/19/EU moet dit product gescheiden worden ingezameld. Het product mag niet met het huisvuil worden weggegooid omdat het een bedreiging kan vormen voor het milieu en de volksgezondheid. Het gebruikte product moet naar een recyclingcentrum voor elektrische en elektronische apparatuur worden gebracht.

**Gerbiamas Kliente!**

Jei turite pastabų ar klausimų apie įsigytą produktą, nedvejodami susisiekite su mumis:  
**help@lionelo.com**

**Gamintojas:**

BrandLine Group Sp. z o. o.  
 A. Kręglewskiego 1, 61-248 Poznanė, Lenkija

**Dėmesio! Montavimą turi atlikti suaugęs asmuo.**

## **SVARBU! ATIDŽIAI PERSKAITYKITE IR SAUGOKITE, KAD VĒLIAU GALĖTUMĖTE PASISKAITYTI.**

**ĮSPĖJIMAS**

1. Niekada nepalikite vaiko be priežiūros.
2. Nenaudokite šio gaminio, jei vaikas jau geba savarankiškai atsisėsti arba sveria daugiau nei 9 kg.
3. Šis gaminys nepritaikytas ilgam miegojimui.
4. Niekada nenaudokite šio gaminio ant aukštų paviršių (pvz., stalo).
5. Visada naudokite fiksavimo sistemą.
6. Kad išvengtumėte sužeidimų, išlankstydami ir sulankstydami šį gaminį pasistenkite, kad vaikai būtų nuo jo atokiau.
7. Neleiskite vaikams žaisti su šiuo gaminiu.
8. Nenešiokite ir nekelkite šio gaminio, jei viduje yra kūdikis.
9. Jei gaminys yra prijungtas prie muzikos grotuvo, patikrinkite, ar nustatytas žemas muzikos grotuvo garsumas.
10. Produktas skirtas vaikams nuo pirmųjų gyvenimo dienų.
11. Prekė nėra vaikiškos lovelės ar lovos pakaitalas. Jei Jūsų kūdikiui reikia miego, paguldykite jį į tinkamą lovą.
12. Nenaudokite gaminio, jei trūksta kurio nors elemento arba jis pažeistas.
13. Nenaudokite priedų ar atsarginių dalių, išskyrus tuos, kuriuos rekomenduoja gamintojas.
14. Jei gaminio nenaudojate, gultuką ir maitinimo laidą laikykite toliau nuo kūdikio. Gultukas gali būti maitinamas 4 AA LR6 baterijomis arba maitinimo adapteriu. Baterijų ir maitinimo adapterio rinkinyje nėra.

**Maitinimas**

1. Prijunkite USB kabelį prie maitinimo adapterio, tada įkiškite maitinimo adapterį į kintamosios srovės lizdą. Kitą laido galą įkiškite į nuolatinės srovės prievadą ant gultuko pagrindo (A pav.).

2. Reguliariai tikrinkite kintamosios srovės adapterį, ar nepažeistas laidas, kištukas, kaiščiai ir kiti komponentai. Jei nustatomas netinkamas veikimas, daugiau nenaudokite maitinimo adapterio.
3. Naudodami gaminį naudokite tik atitinkamos vertės maitinimo adapterį: 6V DC 1A.

## **Baterijos**

1. Baterijas laikykite atokiau nuo vaikų.
2. Tinkamu poliškumu įdėkite baterijas į skyrių.
3. Nemeskite baterijų į ugnį, nes jos gali sprogti.
4. Jei gaminio nenaudojate ilgą laiką, išimkite baterijas iš skyriaus.
5. Visada išimkite išsikrovusias baterijas. Gaminyje likusios baterijos gali nutekėti arba sprogti ir sugadinti gaminį.
6. Nereikėtų pakartotinai įkrauti nekraunamų baterijų.
7. Nemaišykite skirtingų tipų baterijų arba senų (naudotų) ir naujų baterijų.
8. Maitinimo gnybtais nedarykite trumpojo jungimo.
9. Išmeskite baterijas laikydamiesi taisyklių, išmeskite jas į specialiai tam skirtus konteinerius.
10. **Įspėjimas!** Nuotolinio valdymo pulte yra mažų baterijų, kurios prarijus gali sukelti rimtus vidinius cheminius nudegimus.
11. **Įspėjimas!** Nedelsdami išmeskite panaudotas mažas baterijas. Naujas ir naudotas baterijas laikykite vaikams nepasiekiamoje vietoje. Jei įtariate, kad baterijos buvo prarytos arba įdėtos į kurią nors kūno vietą nedelsdami kreipkitės į gydytoją.

## **Baterijų montavimas (B pav.)**

1. Nuimkite baterijų skyriaus dangtelį, atsukdami varžtą atsuktuvu.
2. Įdėkite baterijas į baterijų skyrių, atkreipkite dėmesį į baterijų poliškumą.
3. Uždėkite baterijų skyriaus dangtelį ir priveržkite varžtu.

## **Dalių aprašymas (C pav.)**

- A. Aliumininės kojėlės
- B. Gultuko pagrindas
- C. Gultuko rėmas
- D. Kaištis
- E. Kontrolės skydelis
- F. USB kabelis

## **Kontrolės skydelis (D pav.)**

1. Jungiklis
2. Sūpavimo garsumo / greičio sumažinimas
3. Sūpavimo garsumo / greičio padidinimas
4. Sūpavimo / automatinio judesio aptikimo išjungimas
5. Laiko perjungimas – 8 / 15 / 30 minučių

6. Melodijos įjungimas / pasirinkimas / išjungimas

7. Laiko indikatorius

## **Nuotolinio valdymo pultas (E pav.)**

1. Jungiklis

2. Laiko keitimas

3. Įjungti melodiją

4. Garsumo sumažinimas

5. Garsumo padidinimas

6. Melodijos atnaujinimas / sustabdymas

7. Kita melodija

8. Ankstesnė melodija

9. Sūpavimo išjungimas

10. Mygtukai nuo 1 iki 5: sūpavimo greičio pasirinkimas

## **Montavimas**

1. Įstatykite ir varžtais prisukite aliuminines kojeles prie gultuko pagrindo, tada įstatykite rėmą ant gultuko pagrindo (1a pav.). Atkreipkite dėmesį į teisingą kaiščio padėtį – jis turi būti nukreiptas nupjauta dalimi link gultuko galo (1b pav.).

2. Įsitikinkite, kad metaliniai fiksatoriai yra tinkamoje vietoje. Spragtelėjimas parodys teisingą diegimą.

3. Norėdami nuimti rėmą nuo gultuko pagrindo, paspauskite rėmo gale esantį mygtuką (A, 2 pav.) ir patraukite jį aukštyn.

4. Uždėkite užvalkalą ant gaminio, nepamirškite užsegti lipnių užsegimų.

5. Norėdami pritvirtinti lanką, įkiškite jį į atitinkamą plastikinę angą viršutinėje gultuko dalyje. Norėdami nuimti lanką, paspaudę mygtuką, ištraukite jį (8 pav.).

## **Naudojimo instrukcija**

Baigę surinkimą prijunkite gaminį prie maitinimo šaltinio arba įdėkite baterijas (3 pav.).

Įspėjimas! Baterijos ir kintamosios srovės adapteris negali būti naudojami vienu metu.

Įspėjimas! Naudodami gaminį visada naudokite saugos diržą (7 pav.).

1. Atlošo kampo reguliavimas

Norėdami reguliuoti atlošo kampą, patraukite galinėje rėmo dalyje esančią svirtį (A, 4 pav.) ir nustatykite norimą padėtį. Yra dvi padėties: gulima (A, 5 pav.) ir sėdima (B, 5 pav.).

2. Sūpavimo funkcija

Norėdami naudoti sūpavimo funkciją, pastumkite žemyn slankiklį, esantį gultuko pagrindo gale (6 pav.). Norėdami išjungti sūpavimo funkciją, perkelkite slankiklį aukštyn.

## **Kontrolės skydelio funkcijos**

Norėdami naudoti sūpynių funkciją, įjunkite gaminį (1, D pav.).

### **A. Sūpavimas**

2, 3 mygtukais nustatykite sūpavimo greitį (D pav.).

Kai įjungtas supimas, galite:

- įjungti automatinį judesio aptikimo režimą: vieną kartą paspauskite mygtuką 4 (D pav.).



- išjungti sūpynes: du kartus paspauskite mygtuką 4 (D pav.) (kai norite palikti muziką įjungtą, pavyzdžiui, neišjungdami viso gaminio)

Automatinio judesio aptikimo režimas: gultukas aptinka vaiko judesį ir automatiškai įjungia sūpavimą.

## B. Melodijos

Norėdami įjungti melodiją, paspauskite melodijos įjungimo mygtuką (6, D pav.).

Kai melodija įjungta, galite:

- paspausti mygtuką 6 (D pav.) kad išjungtumėte melodiją,
- paspausti mygtuką 6 (D pav.) du kartus, kad atkurtumėte kitą melodiją,
- laikyti nuspaudus mygtuką ir atleisti, kad pakeistumėte melodijos garsumą.

## C. Laiko nustatymas

Paspauskite mygtuką 5 (D pav.) ir pasirinkite norimą laiką. Pasibaigus laikui sūpavimo funkcija bus išjungta.

## Problemų sprendimas

Problema	Sprendimas
Muzika nustojo groti ir sūpavimas nustojo	Baterijos išsikrovusios arba netinkamai įdėtos. Pakeiskite baterijas naujomis arba patikrinkite, ar teisingos poliškumo (+ -) žymos.
Mygtukai neveikia	Įsitikinkite, kad baterijos yra įdėtos teisingu poliškumu (+ -). Patikrinkite, ar baterijos yra skyriuje.
Naudojimo metu gultukas stipriai dreba	Patikrinkite, ar visos dalys yra tinkamai sumontuotos ir saugiai užfiksuotos.
Indikatoriaus lemputė silpnai šviečia	Baterijos lygis yra žemas.

## Valymas ir priežiūra

Prieš valydami, atjunkite įrenginį nuo maitinimo šaltinio.

Sėdynės užvalkalą galima skalbti rankomis arba skalbimo mašinoje ne aukštesnėje kaip 30°C temperatūroje.

Gultuko rėmą ir pagrindą reikia nuvalyti drėgna šluoste ir švelnia valymo priemone.

Nuotraukos skirtos tik iliustracijai, tikroji prekių išvaizda gali skirtis nuo pateiktos nuotraukose.



Gaminys atitinka Europos Sąjungos direktyvų reikalavimus.

Pagal 2012/19/ES direktyvą, šis gaminys yra renkamas atrankiniu būdu. Produkto negalima išmesti kartu su komunalinėmis atliekomis, nes jis gali kelti grėsmę aplinkai ir žmonių sveikatai. Panaudotą gaminį reikia pristatyti į elektros ir elektroninių prietaisų perdirbimo punktą.

**Gážení zákazníci!**

Máte-li jakékoli připomínky nebo dotazy týkající se zakoupeného výrobku, kontaktujte nás: [help@lionelo.com](mailto:help@lionelo.com)

**Výrobce:**

BrandLine Group Sp. z o. o.  
A. Kręglewskiego 1, 61-248 Poznań, Polsko

**Pozor! Instalaci musí provádět dospělá osoba.**

## **DŮLEŽITÉ! POKYNY SI POZORNĚ PŘEČTĚTE A USCHOVEJTE PRO POZDĚJŠÍ POUŽITÍ.**

**VAROVÁNÍ**

1. Nikdy nenechávejte dítě bez dozoru.
2. Nepoužívejte tento výrobek dokud Vaše dítě neumí samo sedět nebo jeho hmotnost je nižší než 9 kg.
3. Tento výrobek není určen k tomu, aby v něm dítě spalo delší dobu.
4. Nikdy nepoužívejte tento výrobek na vyvýšených površích (například na stole).
5. Vždy používejte zádržný systém.
6. Aby nedošlo ke zranění zajistěte, aby děti během otevírání a zavírání výrobku byly děti v dostatečné vzdálenosti.
7. Nenechávejte, aby si děti s tímto výrobkem hrály..
8. Výrobek nepřesunujte ani nezvedejte, jestliže se v něm dítě nachází.
9. Je-li výrobek připojen k hudebnímu přehrávači, ujistěte se, že hlasitost hudebního přehrávače je nastavena na nízkou hodnotu.
10. Produkt je určen pro děti od prvních dnů života.
11. Produkt nenahrazuje dětskou postýlku nebo postel. Pokud vaše dítě potřebuje spát, uložte ho do vhodné postele.
12. Pokud některý prvek chybí nebo je poškozený, produkt nepoužívejte.
13. Nepoužívejte jiné příslušenství nebo náhradní díly, než které doporučuje výrobce.
14. Pokud produkt nepoužíváte, držte houpačku a napájecí kabel mimo dosah vašeho dítěte.

Houpačku lze napájet 4 bateriemi AA LR6 nebo pomocí napájecího adaptéru. Baterie a napájecí adaptér nejsou součástí dodávky.

**Napájení**

1. Připojte kabel USB k napájecímu adaptéru a poté zapojte napájecí adaptér do elektrické zásuvky. Zasuňte druhý konec kabelu do DC portu na houpačce (obr. A).

2. Pravidelně kontrolujte AC adaptér, zda není poškozen kabel, zástrčka, kolíky a další součásti. Pokud zjistíte abnormalitu, nepoužívejte již napájecí adaptér.
3. Při používání výrobku používejte pouze napájecí adaptér s odpovídajícím jmenovitým napětím: 6 V DC 1 A.

## Baterie

1. Baterie uchovávejte mimo dosah dětí.
2. Vložte baterie do přihrádky v souladu s polaritou.
3. Nevhazujte baterii do ohně, protože by mohla explodovat.
4. Pokud se produkt delší dobu nepoužívá, vyjměte baterie z přihrádky.
5. Vždy vyjměte vybitou baterii. Baterie zbývající v produktu může vytéct nebo explodovat a zničit produkt.
6. Nenabíjecí baterie by se neměly dobíjet.
7. Nekombinujte různé typy baterií nebo staré (použité) a nové baterie.
8. Nezkratujte napájecí svorky.
9. Baterie likvidujte v souladu s předpisy a vhadzujte je do speciálně k tomu určených nádob.
10. **Varování!** Dálkový ovladač obsahuje knoflíkové baterie, které mohou při spolknutí způsobit vážné vnitřní chemické popáleniny.
11. **Varování!** Použité knoflíkové baterie okamžitě zlikvidujte. Nové a použité baterie skladujte mimo dosah dětí. Vyhledejte okamžitou lékařskou pomoc, pokud máte podezření, že byly baterie spolknuty nebo umístěny do jakékoli části těla.

## Instalace baterií (obr. B)

1. Odstraňte kryt prostoru pro baterie odšroubováním šroubu pomocí šroubováku.
2. Vložte baterie do prostoru pro baterie a dávejte pozor na polaritu baterií.
3. Nasadte kryt prostoru pro baterie a utáhněte šroub.

## Popis dílů (obr. C)

- A. Hliníkové nohy
- B. Základna houpačky
- C. Rám houpačky
- D. Čep
- E. Ovládací panel
- F. Vedení USB

## Ovládací panel (obr. D)

1. Spínač / vypínač
2. Snížení hlasitosti / rychlosti houpání
3. Zvýšení hlasitosti / rychlosti houpání
4. Deaktivace houpání / automatické detekce pohybu

5. Přepínač času – 8 / 15 / 30 minut
6. Zapínání / volba / deaktivace melodie
7. Ukazatel času

## **Dálkový ovladač (obr. E)**

1. Spínač / vypínač
2. Přepínač času
3. Zapnout melodii
4. Snížení hlasitosti
5. Zvýšení hlasitosti
6. Obnovení / zastavení melodie
7. Další melodie
8. Předchozí melodie
9. Vypnutí houpání
10. Tlačítka od 1 do 5: volba rychlosti houpání

## **Montáž**

1. Nasadte a přišroubujte hliníkové nohy k základně houpačky pomocí šroubů a poté nasadte rám na základnu houpačky (obr. 1a). Dbejte na správnou polohu čepu - měl by směřovat odříznutou částí k zadní části houpačky (obr. 1b).
2. Ujistěte se, že jsou kovové západky na svém místě. Správná instalace bude signalizována kliknutím.
3. Chcete-li sejmout rám ze základny houpačky, stiskněte tlačítko na zadní straně rámu (A, obr. 2) a vytáhněte jej směrem nahoru.
4. Nasadte potah na výrobek a nezapomeňte upevnit suché zipy.
5. Chcete-li nasadit oblouk, vložte ji do příslušného plastového otvoru v horní části houpačky. Chcete-li oblouk sejmout, vysuňte jej po posunutí tlačítka (obr. 8).

## **Návod k obsluze**

Po dokončení montáže připojte výrobek ke zdroji energie nebo vložte baterie (obr. 3). Pozor! Baterie a napájecí adaptér nelze používat současně.

Pozor! Při používání výrobku vždy používejte bezpečnostní pás (obr. 7).

1. Nastavení sklonu opěradla

Pro nastavení sklonu opěradla zatáhněte za páčku na zadní straně rámu (A, obr. 4) a nastavte požadovanou polohu. Existují dvě polohy, poloha vleže (A, obr. 5) a poloha vsedě (B, obr. 5).

2. Funkce houpání

Chcete-li použít funkci houpání, posuňte posuvník na zadní straně základny kolébky dolů (obr. 6). Chcete-li funkci houpání deaktivovat, posuňte posuvník nahoru.

## **Funkce ovládacího panelu**

Chcete-li použít funkci houpačky, zapněte výrobek (1, obr. D).

## A. Houpání

Nastavte rychlost houpání pomocí tlačítek 2, 3 (obr. D).

Při zapnutém houpání můžete:

- aktivovat režim automatické detekce pohybu: jednou stiskněte tlačítko 4 (obr. D).
- vypněte houpání: stiskněte dvakrát tlačítko 4 (obr. D) (když chcete např. nechat puštěnou hudbu, aniž byste vypnuli celý produkt)

Automatický režim detekce pohybu: houpačka detekuje pohyb dítěte a automaticky zapne houpání.

## B. Melodie

Pro zapnutí melodie stiskněte tlačítko zapnutí melodie (6, obr. D).

Když je melodie zapnutá, můžete:

- stisknout tlačítko 6 (obr. D) pro její vypnutí,
- stisknout dvakrát tlačítko 6 (obr. D) pro přehrání další skladby v řadě,
- podržet a uvolnit tlačítko pro změnu hlasitosti melodie.

## C. Nastavení času

Stiskněte tlačítko 5 (obr. D) a vyberte požadovaný čas. Po jejím uplynutí se funkce houpačky vypnou.

## Řešení problémů

Problém	Řešení
Přestala hrát hudba a houpání bylo zastaveno.	Baterie jsou vybité nebo jsou nesprávně vloženy. Vyměňte baterie za nové nebo zkontrolujte, zda jsou vloženy v souladu se značením polarity (+ -).
Tlačítka nefungují	Zkontrolujte, zda jsou baterie vloženy se správnou polaritou (+ -), jak je uvedeno. Ujistěte se, že jsou baterie v prostoru pro baterie.
Houpačka se během používání silně třese	Zkontrolujte, zda jsou všechny díly správně namontovány a bezpečně zajištěny na svých místech.
Slabé světlo kontrolky	Úroveň baterie je nízká.

## Čištění a údržba

Před čištěním odpojte zařízení od napájecích zdrojů.

Potah sedačky lze prát ručně nebo v pračce na max. 30°C.

Rám a základnu houpačky by se mělo čistit vlhkým hadříkem a jemným čisticím prostředkem

Fotografie jsou pouze ilustrační, skutečný vzhled produktů se může lišit od vyobrazení na fotografiích.



Produkt odpovídá požadavkům směrnic Evropské unie.

V souladu se směrnicí 2012/19/EU podléhá tento produkt selektivnímu sběru.

Produkt by neměl být likvidován s komunálním odpadem, protože může představovat hrozbu pro životní prostředí a lidské zdraví. Použitý produkt by měl být odevzdán do recyklačního místa pro elektrická a elektronická zařízení.

**HU**

### **Kedves Ügyfelünk!**

Ha bármilyen észrevétele vagy kérdése van a vásárolt termékről, lépjen kapcsolatba velünk: [help@lionelo.com](mailto:help@lionelo.com)

### **Gyártó:**

BrandLine Group Sp. z o. o.

A. Kręglewskiego 1, 61-248 Poznań, Lengyelország

### **Figyelem! Az összeszerelést felnőtteknek kell elvégeznie.**

## **FONTOS! FIGYELMESEN OLVASSA EL ÉS ŐRIZZE MEG KÉSŐBBI FELHASZNÁLÁS ESETÉRE.**

### **FIGYELMEZTETÉS**

1. Soha ne hagyja felügyelet nélkül a gyereket.
2. Ne használja ezt a terméket, ha a gyermek képes felülni segítség nélkül, vagy nehezebb 9 kg-nál.
3. Ez a termék nem alkalmas hosszan tartó alváshoz.
4. Soha ne használja ezt a terméket magasan levő felületen (pl. asztalon).
5. Használja mindig a biztonsági rendszert.
6. A sérülések elkerülése érdekében győződjön meg arról, hogy a gyermekek nincsenek a közelben, amikor szét- vagy összehajtja ezt a terméket.
7. Ne hagyja játszani a gyerekeket ezzel a termékkel.
8. Ne mozgassa vagy ne emelje meg ezt a terméket, ha a gyerek benne van.
9. Ha a termék egy zenelejátszóra van kapcsolva, győződjön meg róla, hogy a zenelejátszó hangereje halkra van állítva.
10. A terméket a gyermekek életének első napjaitól kezdve szánják.
11. A termék nem helyettesíti a gyermekágyat vagy az ágyat. Ha a gyermekének aludnia kell, tegye őt megfelelő ágyba.
12. Ne használja a terméket, ha valamelyik alkatrésze hiányzik vagy sérült.

- 13.** Ne használjon a gyártó által javasoltaktól eltérő tartozékokat vagy pótalkatrészeket.
- 14.** Ha éppen nem használja a terméket, tartsa távol a ringatót és a tápkábelt a gyermektől. A ringató 4 db AA LR6 típusú elemmel vagy hálózati adapterrel működtethető. Az elemeket és tápegységet a készlet nem tartalmazza.

## Tápellátás

1. Csatlakoztassa az USB-kábelt az adapterhez, majd csatlakoztassa az adaptert egy hálózati aljzathoz. A kábel másik végét dugja be a ringató főváz alsó részén található DC csatlakozóba (A ábra)
2. A tápegységet rendszeresen ellenőrizni kell a kábel, a dugó, az érintkezők és más alkatrészek esetleges sérülései szempontjából. Rendellenesség feltárása esetén ne használja a tápegységet.
3. A termék használatakor csak a megfelelő specifikációkkal rendelkező tápegységet használjon: 6 V DC 1 A.

## Elemek

1. Az elemeket tartsa gyermekektől távol.
2. Helyezze be az elemeket az elemkamrába a polaritásnak megfelelően.
3. Ne dobja az elemeket tűzbe, mert azok felrobbanhatnak.
4. Ha a terméket hosszú ideig nem használja, vegye ki az elemeket az elemtartóból.
5. Mindig távolítsa el a lemerült elemet. A termékben maradt elem szivároghat vagy felrobbanhat, és tönkretetheti a terméket.
6. A nem töltésre tervezett elemeket nem szabad tölteni.
7. Ne cserélgesse egymással a különböző típusú elemeket sem a régieket (használtakat) az újakkal.
8. Ne zárja rövidre a tápegység csatlakozóit.
9. Az elemeket az előírásoknak megfelelően, az erre a célra szolgáló konténerekben ártalmatlanítsa.
10. **Figyelmeztetés!** A távirányító gombelemeket tartalmaz, amelyek lenyelése súlyos belső kémiai eredetű égési sérüléseket okozhat.
11. **Figyelmeztetés!** Az elhasználdott gombelemeket azonnal ártalmatlanítsa. Az új és használt elemeket tartsa távol a gyermekektől. Sürgősen forduljon orvoshoz, ha azt gyanítja, hogy az elemeket lenyelték vagy a test bármely részébe kerültek.

## Az elemek beszerelése (B ábra)

1. Távolítsa el az elemtartó kamra fedelét egy csavar csavarhúzóval történő kicsavarásával.
2. Helyezze az elemeket az elemtartó kamrába, ügyelve az elemek polaritására.
3. Helyezze vissza az elemtartó kamra fedelét, és húzza meg a csavart.

## Az alkatrészek leírása (C ábra)

- A. Alumínium lábak
- B. A ringató talapzata
- C. A ringató kerete
- D. Csap
- E. Vezérlőpanel
- F. USB kábel

## **Vezérlőpanel (D ábra)**

1. Bekapcsoló/kikapcsoló
2. A hangerő / ringatás sebességének csökkentése
3. A hangerő / ringatás sebességének növelése
4. A ringatás / automatikus mozgásérzékelés kikapcsolása
5. Időkapcsoló - 8 / 15 / 30 perc
6. A zene bekapcsolása / kiválasztása / kikapcsolása
7. időjelző

## **TÁVIRÁNYÍTÓ: (E ábra)**

1. Bekapcsoló/kikapcsoló
2. Időkapcsoló
3. A zene bekapcsolása
4. A hangerő csökkentése
5. A hangerő növelése
6. A zene folytatása / leállítása
7. Következő zeneszám
8. Előző zeneszám
9. A ringatás kikapcsolása
10. Gombok 1-5: A ringatás sebességének kiválasztása

## **Összeszerelés**

1. Helyezze be és csavarozza be az alumínium lábakat a csavarokkal a ringató talapzatába, majd helyezze a keretet a ringató talapzatára (1a ábra). Ügyeljen a csap helyes elhelyezésére - a csapnak a ringató hátsó része felé kell mutatnia (1b ábra).
2. Győződjön meg arról, hogy a fémkapcsok a megfelelő helyen legyenek. A helyes összeszerelést egy kattánás jelzi.
3. A keretnek a ringató talpazatából történő eltávolításához nyomja meg a keret hátulján lévő gombot (2. ábra A) és húzza meg felfelé.
4. Helyezze fel a borítást a termékre, és ne felejtse rögzíteni a tépózárakat.
5. Az ív felszereléséhez illessze azt be a ringató tetején lévő megfelelő műanyag nyílásba. Az ív eltávolításához csúsztassa ki az a gomb megnyomása után (8. ábra).



## Használati utasítás

Az összeszerelés után csatlakoztassa a terméket áramforráshoz, vagy helyezze be az elemeket (3. ábra). Figyelem! Az elemek és a tápegység nem használhatók egyidejűleg.

Figyelem! A termék használata során mindig kapcsolja be a biztonsági övet (7. ábra).

### 1. A háttámla dőlésszögének szabályozása

A háttámla dőlésszögének beállításához húzza meg a keret hátsó részén lévő kart (4. ábra A) és állítsa be a kívánt pozíciót. Két pozíció áll rendelkezésre, fekvő (5. ábra A) és ülő (5. ábra B).

### 2. Ringatás funkció

A ringatás funkció használatához tolja lefelé a ringató aljának hátsó részén lévő csúszkát (6. ábra). A ringatás funkció zárolásához tolja felfelé a csúszkát.

## A vezérlőpanel funkciói

A ringató funkcióinak használatához kapcsolja be a terméket (D ábra 1).

### A. Ringatás

Állítsa be a ringatás sebességét a 2-es és a 3-as gombokkal (D ábra).

Ha a ringatás be van kapcsolva, akkor:

- aktiválhatja az automatikus mozgásérzékelési módot: nyomja meg egyszer a 4-es gombot (D ábra).

- a ringatás kikapcsolása: nyomja meg kétszer a 4-es gombot (D ábra) (amikor például a zenét bekapcsolva szeretné hagyni anélkül, hogy az egész készüléket kikapcsolná)

Automatikus mozgásérzékelő üzemmód: a ringató érzékeli a baba mozgását, és automatikusan aktiválja a ringatást.

### B. Zenék

A zene bekapcsolásához nyomja meg a zene bekapcsoló gombját (D ábra 6).

Ha a zene be van kapcsolva, akkor: - megnyomva a 6-os gombot (D ábra) kikapcsolhatja azt,

- kétszer megnyomva a 6-os gombot (D ábra) a következő zeneszámra léphet,

- lenyomva tartva és elengedve változtathatja a zene hangerejét.

### C. Az idő beállítása

Nyomja meg az 5-ös gombot (D ábra) és válassza ki a kívánt időt. Ennek eltelte után a ringatófunkciók kikapcsolnak.

## Problémák megoldása

Probléma	Megoldás
A zene elhallgatott és a ringatás abbamaradt	Az elemek lemerültek vagy rosszul vannak behelyezve. Cserélje ki az elemeket újakra, vagy ellenőrizze, hogy a polaritás jelzések (+ -) szerint vannak-e behelyezve.
Nem működnek a gombok	Ellenőrizze, hogy az elemek a jelzett polaritásoknak (+ -) megfelelően vannak-e behelyezve. Ellenőrizze, hogy az elemek vannak-e elhelyezve a rekeszben.

A ringató hevesen rázkódik a használat során	Ellenőrizze, hogy minden alkatrész helyesen van-e összeszerelve és helyén szilárdan van-e rögzítve.
Gyenge a jelzőlámpa fénye	Az elemek töltöttségi szintje alacsony.

## Tisztítás és karbantartás

Tisztítás előtt válassza le a készüléket a tápellátásról.

Az ülészetet kézzel vagy mosógépben lehet mosni maximum 30°C-on.

A ringató keretét és talapatát nedves ruha és enyhe tisztítószer segítségével kell megtisztítani.

A fényképek illusztrációk, a termékek megjelenése eltérhet a bemutatott képeken láthatóaktól.



A termék megfelel az Európai Unió direktíváinak.

A 2012/19/EU irányelvnek megfelelően ezt a terméket szelektíven kell gyűjteni. A terméket nem szabad a kommunális hulladékkal együtt kidobni, mivel veszélyt jelenthet a környezetre és az emberi egészségre. Adja át az elhasznált terméket az elektromos és elektronikus berendezések újrahasznosító pontjába.

RO

### Stimate Client!

Dacă aveți observații sau întrebări cu privire la produsul achiziționat, vă rugăm să ne contactați: [help@lionelo.com](mailto:help@lionelo.com)

### Producător

BrandLine Group Sp. z o. o.

A. Kręglewskiego 1, 61-248 Poznań, Polonia

**Notă! Montajul trebuie realizat de o persoană adultă.**

## IMPORTANT! CITIȚI CU ATENȚIE ȘI PĂSTRAȚI ACEST DOCUMENT PENTRU CONSULTARE ULTERIOARĂ.

### AVERTISMENT

1. Nu lăsați niciodată copilul nesupravegheat.
2. Nu utilizați acest produs dacă copilul este în măsură să stea singur în șezut sau dacă are mai mult de 9 kg.
3. Acest produs nu este destinat utilizării pentru perioade îndelungate de somn.
4. Nu utilizați niciodată acest produs pe suprafețe înălțate (de exemplu pe o masă).
5. Utilizați mereu sistemele de fixare.
6. Pentru evitarea leziunilor, asigurați-vă că cei mici se află la distanță în timpul operațiunilor

de deschidere și închidere a produsului.

7. Nu le permiteți copiilor să se joace cu acest produs.
8. Nu deplasați sau ridicați acest produs cu copilul înăuntru.
9. Când produsul este conectat la un music player, asigurați-vă că volumul music player-ului este setat la o valoare joasă.
10. Produsul este destinat copiilor încă din primele zile de viață.
11. Produsul nu înlocuiește un pătuț sau un pat. Dacă bebelușul are nevoie de somn, puneți-l într-un pat adecvat.
12. Nu utilizați produsul dacă lipsește vreun element sau este deteriorat.
13. Nu utilizați accesoriile sau piese de schimb altele decât cele recomandate de producător.
14. Dacă nu utilizați produsul, țineți balansoarul și cablul de alimentare departe de bebeluș. Balansoarul poate fi alimentat cu 4 baterii AA LR6 sau cu un adaptor de alimentare. Bateriile și adaptorul de alimentare nu sunt incluse în set.

## Alimentare

1. Conectați cablul USB la adaptorul de alimentare și apoi conectați adaptorul de alimentare la o priză de curent alternativ. Introduceți celălalt capăt al cablului în portul DC de pe baza balansierului (FIG. A).
2. Inspectați în mod regulat adaptorul de curent alternativ pentru posibile deteriorări la cablu, ștecher, pini și alte componente. Dacă se găsește o anomalie, nu mai utilizați adaptorul de alimentare.
3. În timpul utilizării produsului, utilizați numai un adaptor de alimentare cu parametri corespunzători: 6V DC 1A.

## Baterii

1. Țineți bateriile departe de copii.
2. Puneți bateriile în compartiment cu polaritatea corectă.
3. Nu aruncați bateria în foc deoarece poate exploda.
4. Dacă produsul nu este folosit o perioadă lungă de timp, scoateți bateriile din compartiment.
5. Scoateți întotdeauna bateria epuizată. Bateria rămasă în produs poate curge sau exploda și poate distruge produsul.
6. Bateriile nereîncărcabile nu trebuie încărcate.
7. Nu amestecați diferite tipuri de baterii sau baterii vechi (folosite) și noi.
8. Nu scurtcircuitați bornele de alimentare.
9. Aruncați bateriile în conformitate cu reglementările, aruncându-le în recipiente special destinate.
10. **Avertizare!** Telecomanda conține baterii tip buton care pot provoca arsuri chimice interne severe în cazul în care sunt înghițite.
11. **Avertizare!** Aruncați imediat bateriile buton uzate. Nu lăsați bateriile noi și cele uzate la îndemâna copiilor. Solicitați asistență medicală de urgență dacă bănuieți că bateriile

au fost înghițite sau plasate în orice parte a corpului.

## **Montarea bateriilor (FIG. B)**

1. Scoateți capacul compartimentului bateriei prin deșurubarea șurubului cu o șurubelniță.
2. Introduceți bateriile în compartimentul bateriilor acordând atenție polarității bateriilor.
3. Puneți la loc capacul compartimentului pentru baterii și strângeți șurubul.

## **Descrierea pieselor (FIG. C)**

- A. Picioare din aluminiu
- B. Bază balansoar
- C. Cadru balansoar
- D. Tijă
- E. Panou de comandă
- F. Cablu USB

## **Panou de comandă (FIG. D)**

1. ON/OFF
2. Micșorarea volumului / vitezei de balansare
3. Mărirea volumului / vitezei de balansare
4. Dezactivarea balansării /detectarea automată a mișcării
5. Comutator de timp - 8/15/30 minute
6. Pornirea / selectarea / oprirea melodiei
7. Indicator timp

## **Telecomandă (FIG. E)**

1. ON/OFF
2. Comutator timp
3. Pornește melodia
4. Micșorarea volumului
5. Mărirea volumului
6. Reluarea/ oprirea melodiei
7. Următoarea melodie
8. Melodia precedentă
9. Oprirea balansării
10. Butoane de la 1 la 5: viteza de balansare

## **Montaj**

1. Introduceți și înșurubați picioarele de aluminiu la baza balansoarului cu ajutorul șuruburilor, apoi introduceți cadrul balansoarului pe baza balansoarului (FIG. 1a). Acordați atenție poziției corecte a știftului - acesta ar trebui să îndrepte partea tăiată spre spatele balansoarului (FIG. 1b).

2. Asigurați-vă că blocadele metalice sunt în locul potrivit. Un clic va indica instalarea corectă.
3. Pentru a scoate suportul de pe baza balansoului, apăsați butonul de pe spatele suportului (A, FIG. 2) și trageți-l în sus.
4. Puneți husa pe produs, ținând minte să fixați elementele de fixare cu arici.
5. Pentru a asambla arcada, introduceți-o în orificiul corespunzător din plastic din partea superioară a balansoarului. Pentru a scoate arcada, glisați-o afară după ce glisați butonul (FIG. 8).

## Instrucțiuni de utilizare

După finalizarea asamblării, conectați produsul la o sursă de alimentare sau introduceți bateriile (FIG. 3). Notă! Bateriile și alimentatorul AC nu pot fi utilizate în același timp.

Notă! Utilizați întotdeauna centura de siguranță atunci când utilizați produsul (FIG. 7).

### 1. Reglarea unghiului de înclinare a spătarului

Pentru a regla unghiul de înclinare a spătarului, trageți de pârghia din spatele suportului (A, FIG. 4) și setați poziția dorită. Sunt disponibile două poziții, culcat (A, FIG. 5) și șezând (B, FIG. 5).

### 2. Funcția de balansare

Pentru a utiliza funcția de balansare, glisați în jos cursorul de pe spatele bazei balansoarului (FIG. 6). Pentru a dezactiva funcția de balansare, deplasați cursorul în sus.

## Funcțiile panoului de comandă

Pentru a utiliza funcția balansare, porniți produsul (1, FIG. D).

### A. Balansare

Reglați viteza de balansare cu ajutorul butoanelor 2, 3 (FIG. D).

Când balansarea este activată, puteți:

- să activați modul de detectare automată a mișcării: apăsați butonul 4 (FIG. D) o dată.
- să opriți balansarea: apăsați butonul 4 (FIG. D) de două ori (când doriți, de ex., să lăsați muzica pornită, fără a opri întregul produs)

Modul de detectare automată a mișcării: balansoarul detectează mișcarea copilului și pornește automat balansoarul.

### B. Melodii

Pentru a porni melodia, apăsați butonul de pornire a melodiei (6, FIG. D).

Când melodia este activată, puteți:

- să apăsați butonul 6 (FIG. D) pentru a o opri,
- să apăsați butonul 6 (FIG. D) de două ori pentru a reda următoarea melodie,
- țineți apăsat butonul și eliberați-l pentru a schimba volumul melodiei.

### C. Setarea timpului

Apăsați butonul 5 (FIG. D) și selectați ora dorită. După scurgerea acestuia, funcțiile balansoarului vor fi dezactivate.

## Soluționarea problemelor

Problema	Soluție
S-a oprit muzica și legănarea	Bateriile sunt descărcate sau introduse incorect. Înlocuiți bateriile cu altele noi sau verificați dacă marcasele de polaritate (+ -) sunt corecte.
Butoanele nu funcționează	Asigurați-vă că bateriile sunt instalate cu polaritatea corectă (+ -). Verificați dacă bateriile sunt în compartiment.
Balansoarul tremură puternic când este utilizat	Verificați dacă toate piesele sunt instalate corect și blocate în siguranță.
Dioda LED luminează slab	Nivelul bateriei este scăzut.

## Curățare și întreținere

Înainte de curățare, deconectați dispozitivul de la sursa de alimentare.

Husa scaunului poate fi spălată manual sau în mașină de spălat la o temperatură maximă de 30°C.

Cadrul balansoarului și baza trebuie curățate cu o cârpă umedă și un agent de curățare delicat.

Fotografiile au caracter ilustrativ, aspectul real al produselor poate diferi de cel prezentat în fotografii.



Produsul respectă cerințele directivelor Uniunii Europene.

În conformitate cu Directiva 2012/19/UE, acest produs este supus colectării selective. Produsul nu trebuie aruncat împreună cu deșeurile municipale, deoarece poate reprezenta o amenințare pentru mediu și sănătatea umană. Produsul folosit trebuie dus la punctul de reciclare pentru dispozitive electrice și electronice.

### **PL: Uproszczona deklaracja zgodności UE / WE**

BrandLine Group Sp. z o. o. niniejszym oświadcza, że leżaczek RALF jest zgodny z dyrektywą: 2014/30/UE - Dyrektywa EMC, 2011/65/UE - Dyrektywa RoHS, 2009/48/WE – Dyrektywa zabawkowa (tylko zestaw zabawek). Pełny tekst deklaracji zgodności UE / WE jest dostępny pod następującym adresem internetowym:

### **EN: Simplified EU / EC declaration of conformity**

BrandLine Group Sp. z o. o. hereby declares that the reclined cradle RALF complies with the directive: 2014/30/EU - EMC Directive, 2011/65/EU - RoHS Directive, 2009/48/EC – Toy Directive (Toy set only). Full content of EU / EC declaration of conformity is available on the following website:

### **DE: Vereinfachte Konformitätserklärung EU / EG**

BrandLine Group Sp. z o.o (GmbH) erklärt hiermit, dass die Babywippe RALF der Richtlinie entspricht: 2014/30/EU - EMC Directive, 2011/65/EU - RoHS Directive, 2009/48/EC – Toy Directive (Toy set only). Der vollständige Text der Konformitätserklärung EU / EG ist unter folgender Internetadresse erhältlich:

### **RU: Упрощенная декларация соответствия ЕС / CE**

BrandLine Group Sp. z o. o. настоящим заявляет, что Качели RALF соответствует директиве: 2014/30/EU - EMC Directive, 2011/65/EU - RoHS Directive, 2009/48/EC – Toy Directive (Toy set only). Полный текст декларации соответствия ЕС / CE доступен по следующему адресу в Интернете:

### **IT: EU / CE Dichiarazione di conformità semplificata**

Con la presente la BrandLine Group Sp. z o. o. dichiara che il sdraio RALF è conforme alla direttiva: 2014/30/EU - EMC Directive, 2011/65/EU - RoHS Directive, 2009/48/EC – Toy Directive (Toy set only). Il testo completo della dichiarazione di conformità EU / CE è disponibile al seguente indirizzo del sito web:

### **FR: Déclaration de conformité UE / CE simplifiée**

BrandLine Group Sp. z o. o. déclare par la présente que le transat pour bébé RALF est conforme à la directive : 2014/30/EU - EMC Directive, 2011/65/EU - RoHS Directive, 2009/48/EC – Toy Directive (Toy set only). Le texte complet de la déclaration de conformité de l'UE / CE est disponible à l'adresse suivante:

### **ES: EU / CE Declaración de conformidad simplificada**

BrandLine Group Sp. z o. o. declara por la presente que la sillita para la tumbona RALF cumple con la directiva: 2014/30/EU - EMC Directive, 2011/65/EU - RoHS Directive, 2009/48/EC – Toy Directive (Toy set only). El texto completo de la declaración EU / CE de conformidad está disponible en la siguiente dirección de Internet:

**NL: Vereenvoudigde EU- / EG-conformiteitsverklaring**

BrandLine Group Sp. z o.o. verklaart hierbij dat de ligstoel RALF voldoet aan de richtlijn: 2014/30/EU - EMC Directive, 2011/65/EU - RoHS Directive, 2009/48/EC – Toy Directive (Toy set only). De volledige tekst van de EU- / EG-conformiteitsverklaring is beschikbaar op de website:

**LT: Supaprastinta ES / EB atitikties deklaracija**

“BrandLine Group Sp. z o. o.” pareiškia, kad RALF gaminys atitinka direktyvą: 2014/30/EU - EMC Directive, 2011/65/EU - RoHS Directive, 2009/48/EC – Toy Directive (Toy set only). Visą ES / EB atitikties deklaracijos tekstą galite rasti šiuo interneto adresu:

**CS: Zjednodušené prohlášení o shodě EU / ES**

BrandLine Group Sp. z o. o. tímto prohlašuje, že výrobek RALF vyhovuje směrnici: 2014/30/EU - EMC Directive, 2011/65/EU - RoHS Directive, 2009/48/EC – Toy Directive (Toy set only). Úplné znění EU / ES prohlášení o shodě je k dispozici na následující internetové adrese:

**HU: Egyszerűsített EU- / EK-megfelelőségi nyilatkozat**

A BrandLine Group So. z o. o.. ezúton kijelenti, hogy a RALF nevű termék megfelel a következő irányelveknek: 2014/30/EU - EMC Directive, 2011/65/EU - RoHS Directive, 2009/48/EC – Toy Directive (Toy set only). Az EU- / EK-megfelelőségi nyilatkozat teljes szövege a következő internetcímen érhető el:

**RO: Declarație de conformitate UE / CE simplificată**

BrandLine Group Sp. z o. o. prin prezenta declară că produsul RALF este conform cu directiva: 2014/30/EU - EMC Directive, 2011/65/EU - RoHS Directive, 2009/48/EC – Toy Directive (Toy set only). Textul integral al declarației de conformitate UE / CE este disponibil la următoarea adresă de internet:

**[www.lionelo.com/deklaracja\\_zgodnosci/RALF.pdf](http://www.lionelo.com/deklaracja_zgodnosci/RALF.pdf)**







Szczegółowe warunki gwarancji dostępne są na stronie:  
Detailed warranty conditions are available on the website:  
Detaillierte Garantiebedingungen finden Sie auf der Website:  
Подробные условия гарантии доступны на сайте:  
Le condizioni di garanzia dettagliate sono disponibili sul sito web:  
Les conditions de garantie détaillées sont disponibles sur le site:  
Las condiciones de garantía detalladas están disponibles en el sitio web:  
Gedetailleerde garantievoorwaarden zijn beschikbaar op de website:  
İşsamiyas garantijos sąlygas rasite svetainėje:  
Podrobné záruční podmínky jsou k dispozici na webových stránkách:  
A részletes garanciális feltételek elérhetők a weboldalon:  
Condiții detaliate de garanție sunt disponibile pe site:

**[www.lionelo.com](http://www.lionelo.com)**

Thank you for purchasing our product  
Dziękujemy za zakup urządzenia naszej marki  
Vielen Dank für den Kauf unserer Markenausüstung  
Спасибо за покупку нашего продукта  
Grazie per aver acquistato il nostro prodotto  
Merci d'avoir acheté notre produit  
Gracias por adquirir nuestro producto  
Bedankt voor het aanschaffen van ons product  
Dëkojame, kad įsigijote mūsų prekės ženklą įrenginį  
Děkujeme vám za zakoupení zařízení naší značky  
Köszönjük, hogy márkájú készülékünket választotta  
Vă mulțumim că ați achiziționat un dispozitiv al mărcii noastre

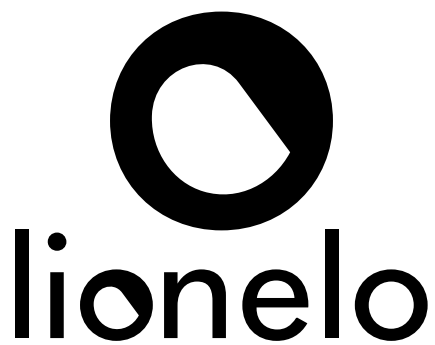

[www.lionelo.com](http://www.lionelo.com)