

Használati útmutató

Termék neve: MoMI LUXURIA

Termék típusa: MULTIFUNKCIÓS ETETŐSZÉK

Forgalmazó: Baby Time Kft. 1164 Budapest, Felsőmalom utca 17.

Telefonszám: +36705863197

Gyártó neve és címe: TELFORCEONE S.A. ul. Krakowska 119, Wrocław

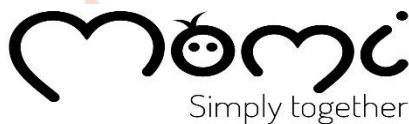

Tisztelt Ügyfelünk,

Köszönjük, hogy megvásárolta a MoMi LUXURIA széket. Reméljük, hogy a vásárolt termék megfelel az elvárásainak.

Ha további kérdései vannak, kérjük, vegye fel velünk a kapcsolatot az info@babylion.hu címen.

A gyermekek biztonsága érdekében kérjük, figyelmesen olvassa el a kézikönyvet, és kövesse a termék biztonságos használatára vonatkozó ajánlásait. A felnőtteknek kötelező a termék minden alkatrészét a szerelés során a felhasználói kézikönyvnek megfelelően és rendeltetészerűen használni a sérülések megelőzése érdekében.

FONTOS!

KÉRJÜK, OLVASSA EL FIGYELMESEN, ÉS TARTSA MEG A JÖVŐBENI REFERENCIÁHOZ

- Ne hagyja gyermekét felügyelet nélkül. Soha ne engedje el gyermekét a szeme elől
- Használat előtt mindig ellenőrizze, hogy a termék biztonságos és stabil.
- Mindig használja a biztonsági rendszert.
- Győződjön meg arról, hogy a heveder megfelelően van elhelyezve.
- Ne vegye fel és ne mozgassa a terméket, ha a baba bent van.
- Ne vegye fel a terméket az adagolótálcánál.
- Ne engedje, hogy gyermek felmászson a készülékre.
- Ne használja a terméket, ha minden része nincs megfelelően felszerelve és beállítva.
- Legyen tisztában a nyílt tűz vagy más erős hőforrások, például elektromos tűzhelyek, gáztűzhelyek stb. Által a termék közelében jelentkező kockázatokkal.
- Legyen tisztában a felborulás veszélyével, ha gyermeke le tudja tolni a lábát az asztalról vagy bármilyen más szerkezetről.
- Ne használja a terméket, amíg a gyermek fel nem tud ülni.
- A sérülések elkerülése érdekében tartsa távol gyermekét a termék összeszerelése és szétszerelése közben.
- Az etetőszék 6 hónapos kortól 3 éves korig, legfeljebb 15 kg súlyú gyermekek számára készült, akik önállóan tudnak ülni.
- Ha repedéseket, szakadásokat vagy hiányzó alkatrészeket észlel, hagyja abba a termék használatát. Ebben az esetben vegye fel velünk a kapcsolatot a weboldalon keresztül.
- Az ablak alá helyezett terméket egy gyermek lépésként használhatja, és kieshet az ablakon.
- Ne használjon a gyártó által jóváhagyott kiegészítőket vagy pótalkatrészeket.
- Tisztítsa meg nedves, tiszta ruhával és enyhe szappannal.
- Köpeny és csíkok: nedves, tiszta ruhával tisztítsa, ne fehérítse, ne szárítsa szárítógépben. Nem vasalható. Ne tisztítsa szárazon.
- A baba behelyezésekor és kivételekor emelje fel. Gyermekeknek nem szabad megengedni, hogy a lábtartón és az üléspárnán álljanak, vagy felmászhasználnak az etetőszékre.
- Az etetőszéket csak vízszintes padlófelületen szabad használni.
- A szék nem játék.
- Ne használja a terméket az útmutatóban leírtaktól eltérő módon.
- Ha a széket nem használja, a gyermekektől elzárva kell tartani.
- Ha csecsemőt vagy nehéz tárgyakat helyez az etetőtálcára, az károsíthatja a terméket vagy károsíthatja a baba egészségét.
- Soha ne használja a terméket, ha instabil felületre helyezi: emelvényre, puha felületre (pl. Matrac, párna), egyenetlen talajra, lépcsőkre, lépcsőkre.
- Győződjön meg arról, hogy a heveder megfelelően illeszkedik.
- Mielőtt gyermeke leül, győződjön meg arról, hogy minden alkatrész megfelelően van rögzítve és rögzítve.
- Ne tegye ki a terméket magas és alacsony hőmérsékletnek, valamint magas páratartalomnak.
- Ha a széket közvetlen napfény éri, tegye árnyékba, és hagyja lehűlni használat előtt.
- Ne hagyja, hogy gyermeke a szék körül játsszon.
- A szék kinyitása után győződjön meg arról, hogy a zár megfelelően működik.
- A tálcá nem biztonsági intézkedés a kiesés megakadályozására. Ehhez vannak biztonsági övek, amelyeket mindig be kell kötni.
- Ne hajtja össze és ne hajtja szét a babát bent.
- Ha a tálcát nem használja, tegye azt biztonságos helyre, gyermekétől elzárva.
- Ne nyomja túl erősen a tálcát a babához. Hagyjon egy kis helyet, hogy szabadon lélegezzen.

FONTOS: Mindig távolítsa el és dobja ki a csomagolást, fóliát, biztonsági elemeket a kartondoboz belsejében, valamint egyéb műanyag alkatrészeket és alkatrészeket, amelyeket gyermekek nem használhatnak. Gyermeke nem férhet hozzá a csomagolóelemekhez és a műanyag fóliákhoz, mivel ez fulladáshoz vagy fulladáshoz vezethet. Ezt a kézikönyvet későbbi használatra ajánljuk, ha szükséges, hogy elolvashassa, hogyan kell eljárni veszély vagy megfelelő karbantartás esetén.

FIGYELEM: A kézikönyv rajzai a termék általános használatát illusztrálják, és csak illusztrációk. A termék és alkatrészei megjelenése némileg eltérhet a tényleges állapottól.

GARANCIA: A gyártó 6 hónapos garanciát vállal a termékhez rögzített további tartozékokra és 1 év garanciát a tartozékok nélküli termékre.

Alkatrész lista

- ❶ Seat part
- ❷ Double Tray
- ❸ Crotch
- ❹ Footplate



Double Tray

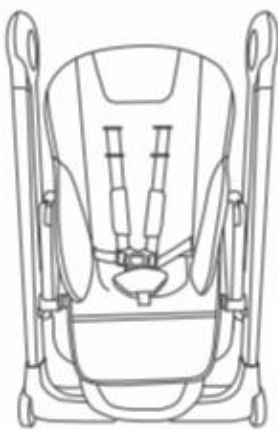

Seat part

❶



Footplate

❹

❷



Crotch

❸

A termék összeszerelése

1. A szék kinyitásához nyomja meg a bal és jobb oldali segítséget, nyissa ki a széket lábak segítségével, az alábbi képen látható módon.

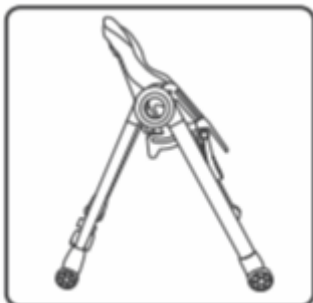
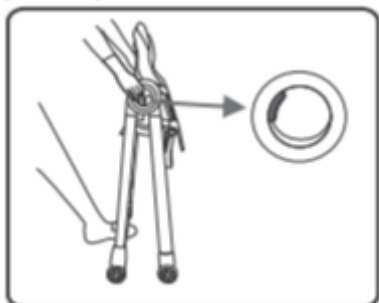

2. A termék kibontása után húzza be a féket a lábával a talajhoz nyomva. A fék a termék hátsó lábán található. A szék használatakor mindig húzza be a féket, hogy megbizonyosodjon arról, hogy a termék stabil és nem mozog.

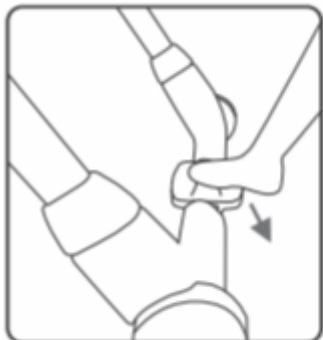

3. Fogja meg az egyes kartámaszokat, és húzza felfelé, amíg nem hallja a kattánást. Ez azt jelenti, hogy a kartámasz megfelelően van elhelyezve.

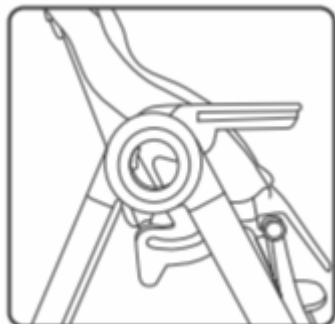

4. Fordítsa fejjel lefelé a tálcát (2), majd csúsztassa a lábát (3) nyitott oldalával a tálca alján lévő nyílásba, amíg kattánást nem hall, amely jelzi, hogy az elválasztó megfelelően van felszerelve.

Wohn

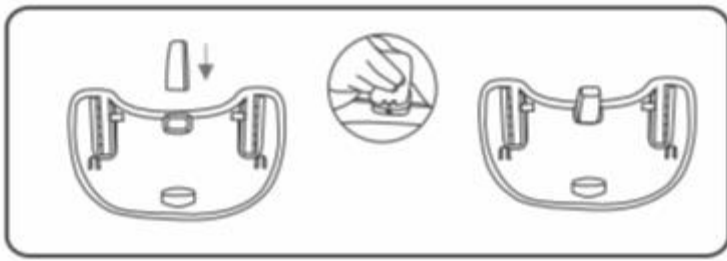

5. Fogja meg a tálcat, miközben maga felé húzza a tálca elején lévő rögzítő gombot alulról, majd igazítsa a kartámasz tálcájának lyukait, és helyezze be a megfelelő helyzetbe az alábbi képen látható módon. A tálca két lehetséges helyzetben van. A külső tálca levehető és mosogatógépben mosható.

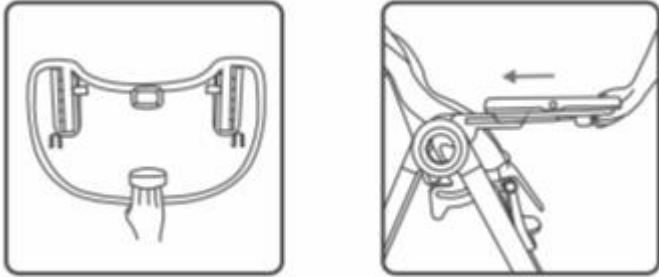

Beállítási kézikönyv

Figyelmeztetés: ne állítsa be a szék magasságát és a háttámla dőlését, amikor a gyermek a székben ül.

- Az ülés háttámlája az igényektől függően 5 különböző dőlésszögbe állítható. A helyzet megváltoztatásához húzza meg a háttámla hátulján található reteszelő gombot, és állítsa a kívánt helyzetbe.

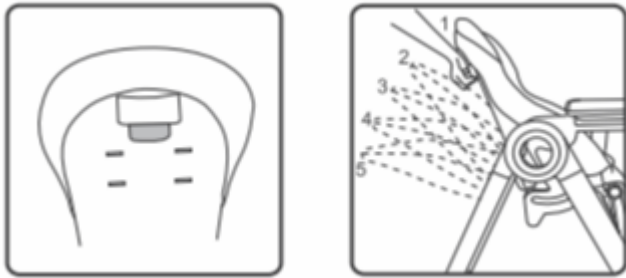

- A szék hét különböző magasságba állítható. A megfelelő magasság beállításához, szükségleteitől függően, nyomja meg mindkét kezével a háttámlán, a kartámasz alatt található zárógombokat, és emelje fel vagy engedje le a széket.

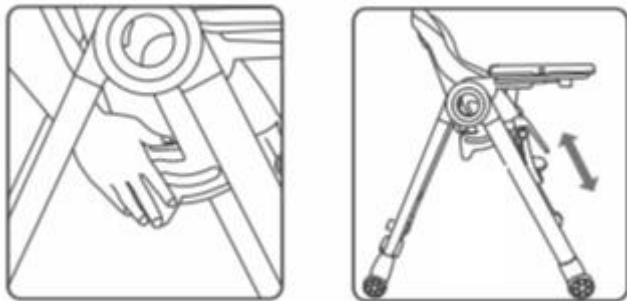

A szék összecukása szállításhoz vagy tároláshoz:

A szék összehajtásához nyomja meg egyszerre mindkét zárógombot a szék mindkét oldalán, majd mozgassa együtt a szék első és hátsó lábát, ha szükséges, segíthet a lábának. Ezután vegye ki a tálcat a tálca alján lévő rögzítő gomb meghúzásával. A kartámaszok összehajtásához húzza maga felé a zárat, majd engedje lefelé a kartámaszokat. A tálca a hátsó lábakhoz rögzíthető a lyukak behelyezésével a hátsó lábak alján lévő fülekbe.

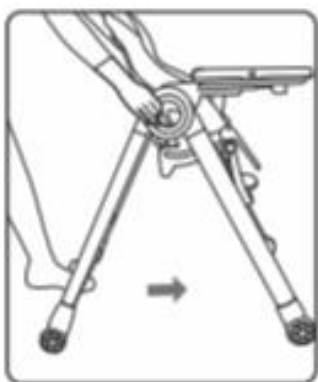

Biztonsági öv:

Figyelmeztetés: Annak érdekében, hogy gyermeke ne essen ki a székből, minden alkalommal győződjön meg arról, hogy a biztonsági övek be vannak -e kötve.

A termék ötpontos biztonsági övekkel van felszerelve.

- Helyezze be a kétoldalas biztonsági csatot a főcsatba, és ha kattantást hall, az azt jelenti, hogy a termék megfelelően van felszerelve.
- Óvatosan állítsa be a hevedereket, és húzza meg mindkét végüket, hogy megfelelően meg legyenek húzva és a gyermekhez illeszkedjenek.
- A biztonsági övek lecsatolásához nyomja meg a középső csat gombot, és a biztonsági övek automatikusan kioldódnak.



mami
Simply together



Produkt spełnia wymagania norm i standardów Unii Europejskiej pod względem bezpieczeństwa produktu oraz zezwolenia na jego użytkowanie.

The product meets the requirements of the European Union norms and standards in terms of product safety and the permission to use it.

Das Produkt erfüllt die Anforderungen der Normen und der Standards der Europäischen Union in Bezug auf die Produktsicherheit und die Nutzungsgenehmigung.

Producent/Producer:

TelForceOne S.A., ul. Krakowska 119, 50-428 Wrocław, Poland

Wyprodukowano w / Made in

PRC