

Használati útmutató

Termék neve: Lionelo WHIZZ

Termék típusa: Roller

Forgalmazó: Baby Time Kft. 1164 Budapest, Felsőmalom utca 17.

Telefonszám: +36705863197

Gyártó neve és címe: BrandLine Group Sp. z o. o. ul. Adama Kręglewskiego 1
61-248 Poznań

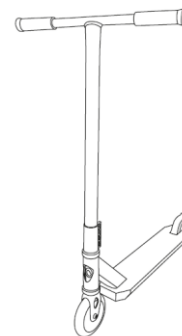

Kedves vevő,
Köszönjük a bizalmát, hogy a Lionelo terméket választotta.
A Lionelo termékek a legnagyobb odafigyeléssel készültek, hogy a gyermekét a legbiztonságosabb és kényelmesebb termékkel láthassuk el.

A termék használata előtt kérjük, figyelmesen olvassa el a használati útmutatót.

Amennyiben észrevételei, kérdései vannak, a termékkel kapcsolatban úgy kérjük, vegye fel velünk a kapcsolatot az info@babylion.hu emailcímen.

A terméket megvizsgáltuk, és megfelel az EN14619:2019-es szabványnak.

BIZTONSÁGI ELŐÍRÁSOK, JAVASLATOK.

FIGYELEM:

- Mindig ellenőrizze a használat korlátait, az útviszonyoknak megfelelően.
- A roller közúti forgalomban való használatra nem alkalmas.
- A roller csak sima, és száraz terepen használható, amelyen nincsenek akadályok. Ne használja rámpákon, lejtőkön, motoros forgalom mellett, nedves vagy kavicsos felületen.
- Bizonyosodjon meg arról, hogy a gyermek megfelelő lábbeliben használja a rollert, illetve rendelkezik megfelelő védőeszközökkel (bukósisak, kesztyű, térd és könyökvédő, stb.) (3. ábra).



Bizonyosodjon meg arról, hogy a lábbeli megfelelően illeszkedik, és nincsenek olyan szabadon álló részei, amelyek megakadhatnak a rollerben használat közben (pl.: cipőfűző).
• A rollert óvatosan kell használni, mivel a rollerezés megfelelő képességeket igényel, amivel elkerülhető a gyermek illetve mások sérülése.
• Ne használja a rollert sötétben, vagy nem megfelelő időjárási körülmények között.
Ne használja lépcsők, párkányok közelében.

- Minden használat előtt ellenőrizze, hogy a csavarok megfelelően meg vannak-e húzva, és hogy az alkatrészek megfelelően vannak összerakva.
- A rollert érdemes gyakran ellenőrizni, illetve karban tartani. Minden használat előtt győződjön meg róla, hogy az egyes alkatrészek nem sérültek, illetve nem hiányoznak, vagy lazultak ki. A termék használatakor egyes alkatrészes természetes módon elkophatnak. Az önzáró csavaranyák, vagy egyéb rögzítő elemek meglazulhatnak nagyjából 6 hónapos használat után.
- A roller csak szülői felügyelettel használható, mindig tartsa szem előtt a gyereket.
- Használat előtt ellenőrizze, hogy a kormány megfelelően van csatlakoztatva, és beállítva. Ellenőrizze a kerekeket, és azok keménységét.
- A fék folyamatos használat mellett felmelegedhet, ne érintse meg azt fékezés után.
- A terméken tilos bármilyen olyan módosítást végrehajtani, amelyre ezt a használati útmutató nem tér ki.
- Kérjük, figyelmesen olvassa el ezt az útmutatót.
- A roller maximum terhelhetősége 100 kg (A osztály). A rollert 8 éven felül gyerekeknek ajánljuk.
- A terméket nem ajánlott extrém sportokra használni.
- Ne fogjon éles tárgyakat rollerezés közben.

EMLÉKEZTETŐ: Az útmutatóban található rajzok az általános használatot mutatják be, és csak illusztrációk. A termék kinézete a képektől kisebb mértékben eltérhet.

A TERMÉK TARTOZÉKAI (1. ábra):

- A – Kormánytengely
- B – Roller alap kerekekkel
- C - Imbuszkulcs

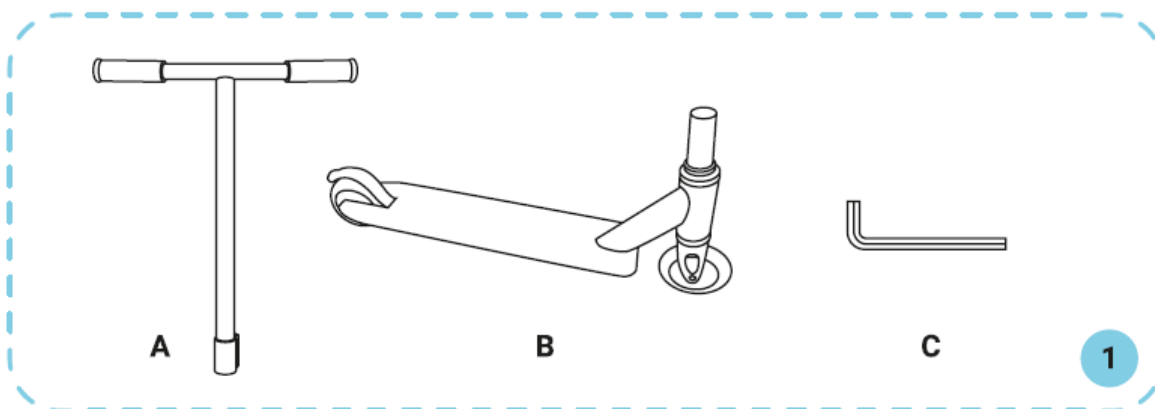

TERMÉK ÖSSZESZERELÉSE:

- 1- Illessze be a kormánytengelyt a megfelelő lyukba. (2. ábra)
- 2- Húzza meg a csavarokat (D a 2. ábrán) a biztosított imbuszkulccsal.

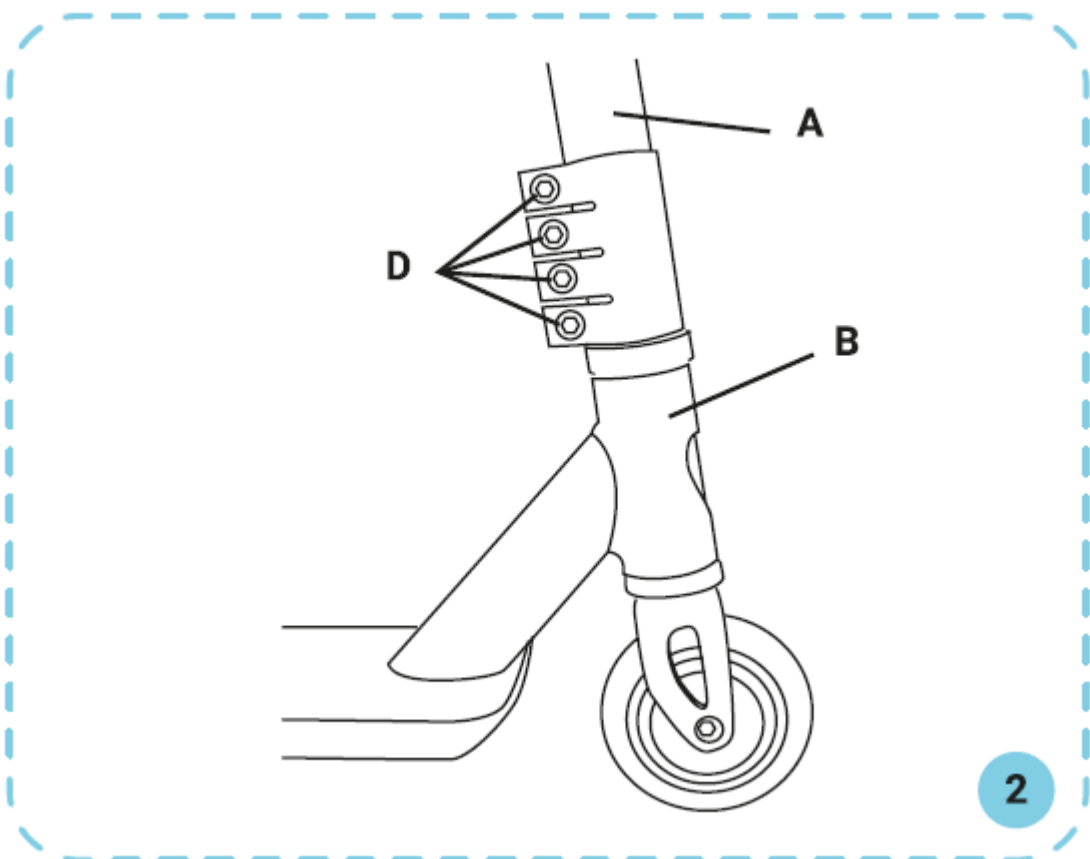

Győződjön meg arról, hogy a kerekek és a kormány megfelelő irányba álljon. (4. ábra)

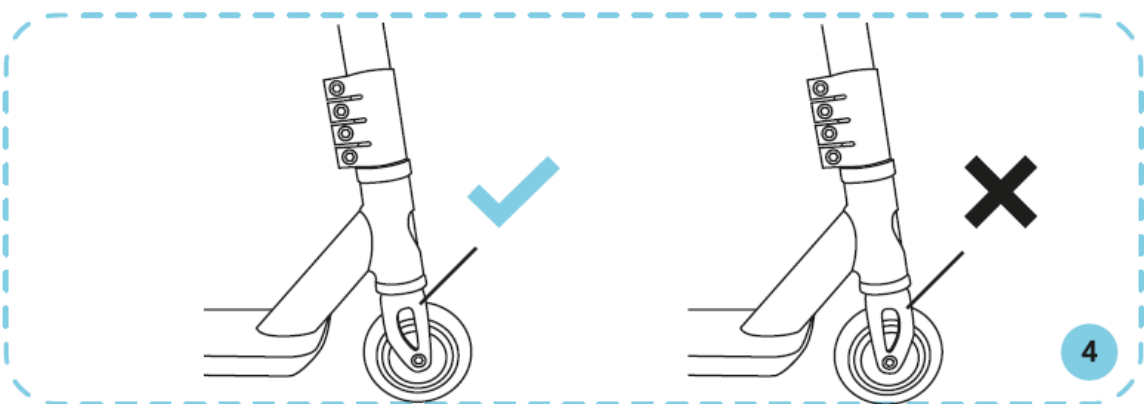

- 3- Győződjön meg a csavarok feszességéről. Amennyiben a csavarok szorosan fognak, úgy a roller használatra kész. Amennyiben nem kérjük, húzza meg őket.

TERMÉK HASZNÁLATA:

A haladás elkezdéséhez fogja meg a kormánytengelyt mindkét kézzel, helyezze fle az egyik lábát a platformra és válassza ki a haladási irányt. Lökje el magát a második lábával, hogy haladjon. A haladási irány megváltoztatásához finoman mozgassa a kormányt a kívánt irányba. Az első próbát tegye meg nyílt, akadályoktól mentes terepen.

FÉKEZÉS:

Nyomja meg a hátsó sárvédőt valamelyik lábával, és ezzel egy időben kezdje el hátra helyezni a súlypontját. A súlypontját változtassa fékezés közben, hogy ne essen le a rollerről. FIGYELEM! A hátsó sárvédő nagyon fel tud melegedni a fékezéstől, figyeljen oda, hogy ne égesse meg magát.

HOGYAN CSERÉLJÜNK KEREKET, ÉS TARTSUK KARBAN A CSAPÁGYAKAT

Amennyiben a kerekek láthatólag elhasználódtak gondolkodjon a cserén. Használja az imbuszkulcsot, hogy kilazítsa a kereket fogó csavart. Távolítsa el a kerék tengelyt, majd a kereket is. Amennyiben a tengely még jó állapotban van, úgy tartsa meg a következő kerekekhez is. Távolítsa el a csapágyakat, és megfelelő mértékben zsírozza be a tengelyt. Helyezze fel az új kereket. Amennyiben a csapágyak elhasználódtak néznek ki, úgy vegyen új csapágyakat és helyezze vissza azokat az új kerekekkel együtt.

TISZTÍTÁS:

A terméket nedves enyhén szappanos ronggyal törölje át. A tisztítás után törölje szárazra.

